

2024



HB-250DEF2
SCREW AIR COMPRESSOR

ENGER
COMPRESSOR SYSTEM

ENGER
COMPRESSOR SYSTEM

**ПРОМЫШЛЕННЫЕ КОМПРЕССОРЫ,
ПОДГОТОВКА СЖАТОГО ВОЗДУХА,
ГЕНЕРАТОРЫ АЗОТА И КИСЛОРОДА**

КАТАЛОГ ОБОРУДОВАНИЯ



- Энергоэффективность
- Экономичность
- Экологичность

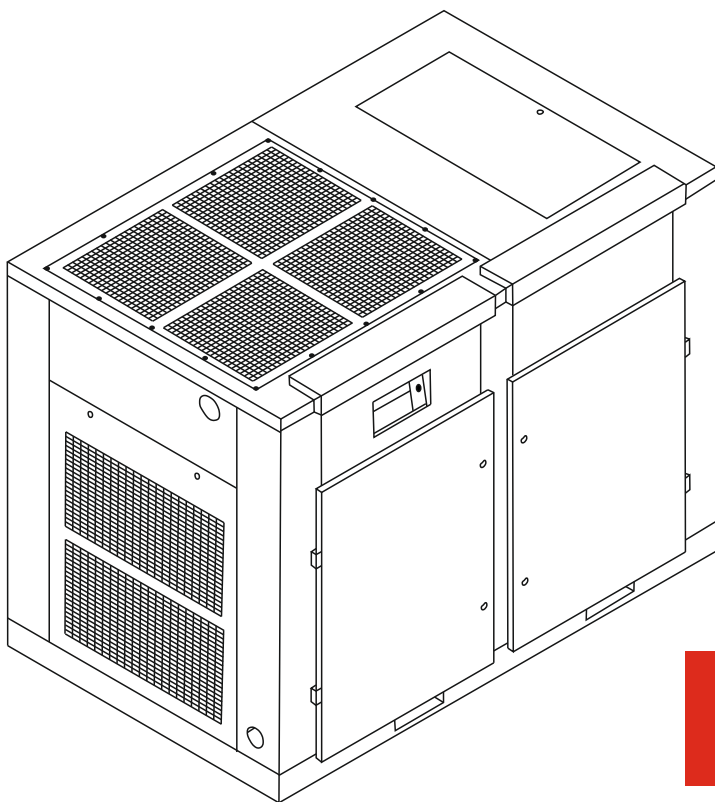
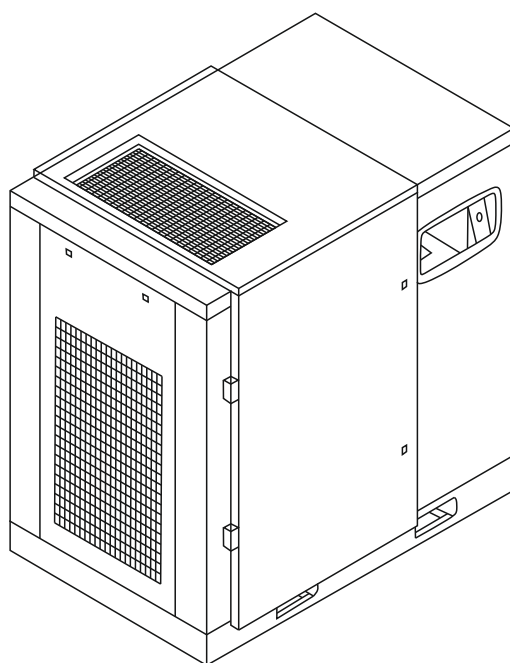
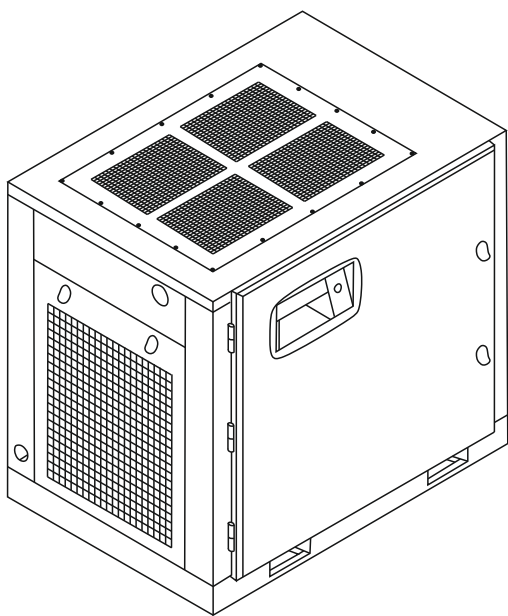

**Надежный компрессор.
Ничего лишнего**



СОДЕРЖАНИЕ

■ О бренде Enger	4
■ Оборудование Enger	12
■ Винтовые маслонаполненные компрессоры	14
■ Винтовые компрессоры Enger. Базовое исполнение	15
■ Винтовые компрессоры Enger. Исполнение 2-в-1	20
■ Винтовые компрессоры Enger. Исполнение 4-в-1	21
■ Винтовые компрессоры Enger для лазерной резки	23
■ Двухступенчатые винтовые компрессоры Enger	26
■ Безмасляные компрессоры	31
■ Спиральные безмасляные компрессоры	32
■ Винтовые безмасляные компрессоры серии OFS	34
■ Винтовые безмасляные компрессоры серии OFST	39
■ Винтовые безмасляные компрессоры серии OFSZ	41
■ Компрессоры низкого давления	43
■ Передвижные компрессоры	45
■ Бустеры	51
■ Компрессоры 40 бар	54
■ Подготовка сжатого воздуха	58
■ Схема подключения оборудования для подготовки сжатого воздуха	59
■ Адсорбционные осушители	60
■ Рефрижераторные осушители	67
■ Магистральные фильтры	70
■ Циклонные сепараторы	72
■ Конденстоотводчики	72
■ Масловлагоразделители	72
■ Доохладители	73
■ Угольные колонны	73
■ Генераторы азота	74
■ Схема азотной линии	76
■ Генераторы кислорода	78
■ Схема кислородной линии	79
■ Модульные компрессорные станции	80
■ Компрессоры Enger в России	82
■ Сервисное обслуживание. Запасные части и расходные материалы	84



ENGER

COMPRESSOR SYSTEM

Компрессорное оборудование бренда **ENGER** теперь и на российском рынке!

За плечами бренда - многие годы совершенствования технологий и большой опыт поставки компрессоров и оборудования для воздухоподготовки в страны Азиатско-Тихоокеанского региона.



Лидирующие позиции в области сжатого воздуха

8 (800) 301-77-05

Горячая линия по компрессорам ENGER в России



О БРЕНДЕ ENGER

Производство компрессорного оборудования ENGER располагается в городе Хуэйчжоу, провинция Гуандун, и имеет международную репутацию как один из наиболее профессиональных производителей и поставщиков оборудования для получения сжатого воздуха.

История завода берет начало в **2003 году**. В 2016 году завод прошел полную модернизацию и были запущены **50 000 м2** производственных площадей. Сегодня здесь производится **60 тыс.** компрессоров в год. В 2023-2024 году планируется запуск нового индустриального парка с производительностью в **3** раза выше. Инвестиции в этот проект составили порядка **4,5 млрд рублей**.

Фокусом внимания наших инженеров и разработчиков является эффективное энергопотребление. Мы знаем, что электроэнергия - это основная статья затрат по содержанию компрессорного оборудования и стремимся к тому, чтобы наши компрессоры делали ваше производство прибыльнее за счет сокращения расходов на электричество. В частности, мы наладили производство энергосберегающих воздушных компрессоров, таких как двухступенчатые винтовые компрессоры и компрессоры с двигателем на постоянных магнитах.



PROFESSIONAL
MANUFACTURER OF
SCREW COMPRESSOR

Офисный центр





ПРОИЗВОДСТВЕННЫЕ ВОЗМОЖНОСТИ



Покрасочный цех



Цех металлообработки



Сборочный цех

Ежегодно
завод производит
60 000 компрессоров

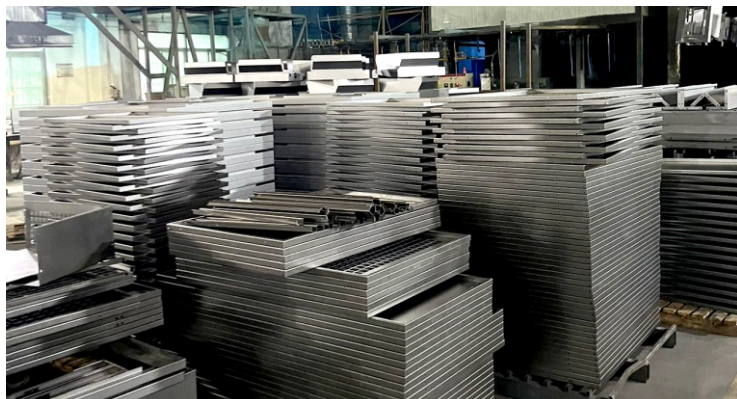

Цех металлообработки



Цех предпродажной проверки





ЛИНИЯ СБОРКИ





Склады готовой продукции и запасных частей



Строительство новых производственных площадок





ФИЛОСОФИЯ БРЕНДА

1

ИННОВАЦИОННЫЕ ИССЛЕДОВАНИЯ И РАЗРАБОТКИ/ ЭНЕРГОСБЕРЕЖЕНИЕ/ВЫСОКАЯ ЭФФЕКТИВНОСТЬ

Производитель имеет ряд патентных сертификатов. Опираясь на многолетний богатый опыт в отрасли промышленных компрессоров и владение международными технологиями, компания создала профессиональную научно-исследовательскую и опытно-конструкторскую группу, которая постоянно внедряет инновации, чтобы создать воздушный компрессор наиболее подходящий для заказчика: **высокоэффективный и энергосберегающий.**

ENGER непрерывно разрабатывает, тестирует и запускает в серию инновационные эффективные воздушные компрессоры.

Воздушный компрессор с двигателем на постоянных магнитах при меньшей мощности обеспечивает большую производительность и более широкий диапазон изменения производительности в зависимости от нужд предприятия.

По сравнению с компрессором с фиксированной частотой вращения, экономия электроэнергии составляет от 15% до 38%. По сравнению с обычным компрессором с переменной частотой вращения экономия электроэнергии составляет от 5% до 10%. Чем больше колебания расхода воздуха, тем более очевиден эффект экономии энергии.

Двухступенчатый компрессор представляет собой самую совершенную технологию на сегодняшний день и демонстрирует максимальную энергоэффективность. Большая производительность, меньший уровень шума, меньшее энергопотребление. Он экономит до 50% энергии по сравнению с одноступенчатыми компрессор.

Компрессоры серии 4-в-1 - отличное комплексное решение задачи по сжатию воздуха для предприятий в разных сферах деятельности. Компрессоры установлены на ресивер, оснащены рефрижераторным осушителем с точкой росы +3 °C и комплектом из 4 магистральных фильтров разной степени очистки. Такие компрессоры также комплектуются частотным преобразователем и изготавливаются с рабочим давлением до 16 бар, что делает их выгодным решением для использования в линиях лазерной резки.

2

ВЫСОКОЕ КАЧЕСТВО / СТРЕМЛЕНИЕ К СОВЕРШЕНСТВУ

ENGER придерживается высокого качества, стремления к совершенству и демонстрирует отличные результаты. Среди них - внедрение передовых технологий и автоматизированного оборудования для обеспечения стабильности и надежности продукта. Enger строго следует системе менеджмента качества ISO 9001 на протяжении всего процесса: начиная с проектирования, производства, тестирования, заканчивая продажей и обслуживанием продукции. Приоритетным для бренда является обеспечение клиентов доступными и энергоэффективными решениями по сжатому воздуху.

3

КАЧЕСТВО, СЕРВИС, КОМПЛЕКСНОСТЬ

Являясь производителем воздушных компрессоров, работающих по всему миру, мы продолжаем создавать ценность для клиентов за счет качественного сервиса.

В каждой стране у нас есть ответственный представитель, готовый осуществить поставку компрессоров ENGER для вашего предприятия и взять на себя его обслуживание.

В России официальными импортерами являются ООО «Руспром» и ООО «Главснаб». Приобретая компрессорное оборудование ENGER у этих юридических лиц, вы можете быть уверены в высоком качестве оборудования и сервиса. Специалисты по обслуживанию компрессорного оборудования ENGER есть в вашем регионе. Обратитесь к ним с любым вопросом!

ENGER в России

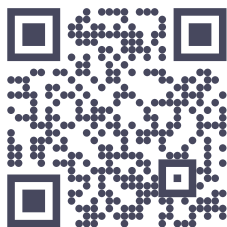

[ENGER-AIR.RU](http://enger-air.ru)

*Найти сервис
в вашем городе*

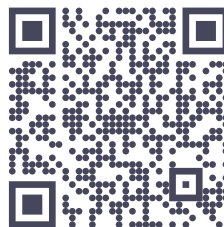

[ENGER-AIR.RU/SERVICE/](http://enger-air.ru/service/)





ОБОРУДОВАНИЕ ENGER

технические решения

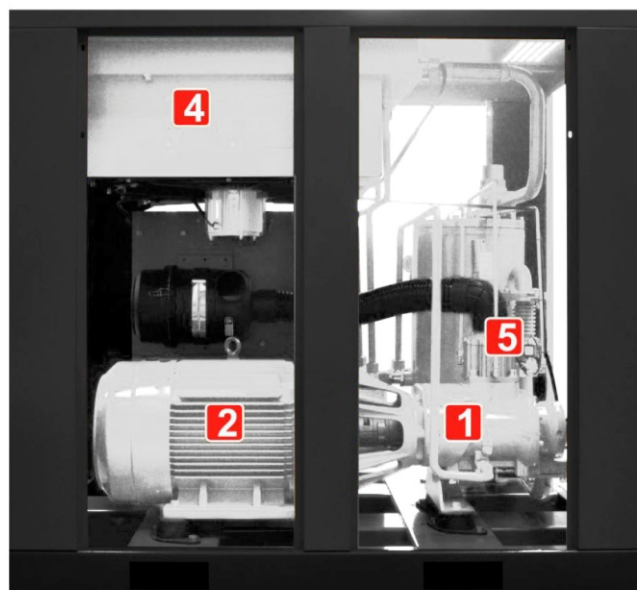

ENGER использует передовое международное оборудование для обеспечения стабильности и надежности продукции и постоянно выводит на рынок высокотехнологичную и высококачественную продукцию. Инновации разрабатываются и тестируются в научно-исследовательских центрах и только после отправляются в серийное производство. Первокласное сборочное и испытательное оборудование и приобретенное с опытом мастерство помогают нам в создании воздушных компрессоров высочайшего качества.

1 ВЫСОКОЭФФЕКТИВНЫЙ И ЭНЕРГОСБЕРЕГАЮЩИЙ ВИНТОВОЙ БЛОК КОМПРЕССОРА

Компрессорный блок спроектирован с ротором большого типоразмера, вращающимся с низкой скоростью. Он отличается высокой эффективностью, низким уровнем шума, низкой вибрацией, высокой надежностью, меньшими потерями на утечку и более высокой производительностью.

2 ВЫСОКОЭФФЕКТИВНЫЙ И ЭНЕРГОСБЕРЕГАЮЩИЙ ДВИГАТЕЛЬ НА ПОСТОЯННЫХ МАГНИТАХ

Двигатели на постоянных магнитах со степенью защиты IP 55 подобраны специально для использования в воздушных компрессорах. Двигатели соответствуют высшему уровню энергоэффективности и мощности в условиях нагрузки. Благодаря оптимизации двигатели на постоянных магнитах имеют преимущество около 5-8% по сравнению с другими двигателями.

3 ВЫСОКОЭФФЕКТИВНАЯ И ЭНЕРГОСБЕРЕГАЮЩАЯ СИСТЕМА ФИЛЬТРАЦИИ

Высокоэффективный масловоздушный сепаратор уникальной упрощенной конструкции, со встроенным в корпус масловозвратным устройством, срок службы 6000 часов.

Масляный фильтр имеет срок службы до 4000 часов и высокую степень фильтрации, он защищает подшипник и ротор. Фильтр не меняет направление потока воздуха. Воздух напрямую проходит через фильтрующий материал. Он снижает потери давления воздуха, экономит больше энергии, чем традиционный фильтр, имеет большую площадь фильтрации, более высокую степень компактности и более длительный срок службы.

4 ИДЕАЛЬНО СПРОЕКТИРОВАННАЯ СИСТЕМА ОХЛАЖДЕНИЯ

Используется высокоэффективный радиатор реберного типа с большой площадью теплообмена, избыточным теплообменом 30% и лучшим результатом охлаждения, он может нормально работать при температуре окружающей среды до 45°C.

5 ЭНЕРГОСБЕРЕГАЮЩАЯ СИСТЕМА УПРАВЛЕНИЯ ВОЗДУХОЗАБОРОМ

Новый тип встроенного всасывающего магнитного клапана с профессиональным дизайном. Клапан известного международного бренда регулирует объем воздуха на входе с небольшой потерей давления. Стабильная работа и длительный срок службы гарантированы.

6 ИНТЕЛЛЕКТУАЛЬНАЯ МИКРОПРОЦЕССОРНАЯ СИСТЕМА УПРАВЛЕНИЯ

простая операционная система на английском и русском языках. Интеллектуально контролирует работу компрессора и управляет воздушным фильтром, масляным фильтром, маслоотделителем, уровнем масла, а также временем наработки. Функции удаленного мониторинга и управления устанавливаются опционально.

7 ЧАСТОТНЫЙ ПРЕОБРАЗОВАТЕЛЬ

Универсальный преобразователь частоты, образующий систему передачи энергии с переменной скоростью, экономит энергию, снижает себестоимость продукции, повышает производительность и улучшает качество продукции.





МАСЛОПОЛНЕННЫЕ КОМПРЕССОРЫ ENGER

сферы применения

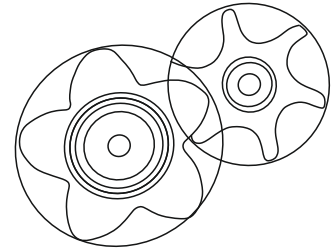

металлообработка





ВИНТОВЫЕ КОМПРЕССОРЫ ENGER

базовое исполнение: воздушный компрессор с постоянной частотой вращения на базе известного винтового блока, с высокой эффективностью и низкой скоростью вращения роторов.



ТИП ПРИВОДА: ПРЯМОЙ / РЕМЕННЫЙ



7, 8, 10, 12, 13, 16 БАР



ВИНТОВЫЕ БЛОКИ НАДЕЖНЫХ БРЕНДОВ HANBELL или BAOSI

- С 4-мя или 6-ю подшипниками SKF (Швеция), с увеличенным ресурсом работы.
- Роторы большого типоразмера вращаются с низкой скоростью, это обеспечивает высокую эффективность, низкий уровень шума и вибрации, высокую надежность и производительность, а также меньшие потери на утечки.



ЭЛЕКТРОДВИГАТЕЛЬ «GLOBAL BRAND» с пониженными оборотами, эффективнее аналогов на 3-5%.

- Степень защиты двигателя – IP 55 / IP 23 (на выбор)
- Класс энергоэффективности – IE3
- Высокий КПД, надежность и длительный срок службы;
- Длинные межсервисные интервалы;
- Защита от перегрева обмоток;
- Усиленные подшипниковые узлы;
- Повышенная перегрузочная способность;
- Низкий уровень шума и вибрации.

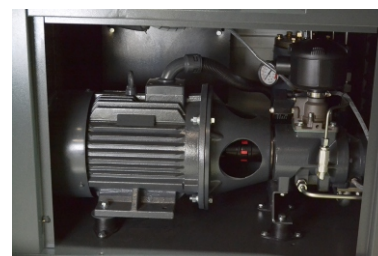

КОНТРОЛЛЕР МАМ

Опционально:

- Частотный преобразователь «Innovance»
- Контроллер «Innovance»



Технические характеристики

РЕМЕННЫЙ ПРИВОД

Модель	Давление, бар	Произв-ть, м³/мин	Мощ-ть, кВт	Вес, кг	Габариты, ДхШхВ, мм	Выход, G	Винтовой блок	Шум, дБ	Ip55	Ip23
									Возможно установить частотный преобразователь с двигателем на постоянных магнитах	
BS-4B	7 / 8 / 10 12 / 13	0,65 / 0,55 / 0,45 0,4 / 0,3	4	136	760x600x 800	RP ¾	BAOSI	66±2	нет	-
BS-5.5B	7 / 8 / 10 12 / 13	0,85 / 0,75 / 0,65 0,55 / 0,42	5.5	150	760x600x 800	RP ¾	BAOSI	66±2	нет	-
BS-7.5B	7 / 8 / 10 12 / 13	1,2 / 1,1 / 0,9 0,8 / 0,75	7.5	195	900x670x 880	RP ½	BAOSI	68±2	нет	-
HB-7.5B	7 / 8 / 10 12 / 13						HANBELL AB	68±2	нет	-
BS-11B	7 / 8 / 10 12 / 13 / 16	1,9 / 1,7 / 1,5 1,2 / 1,1 / 0,9	11	292	1080x750 x1000	RP ¾	BAOSI	68±2	нет	нет
HB-11B	7 / 8 / 10 12 / 13 / 16						HANBELL AB	68±2	нет	нет
BS-15B	7 / 8 / 10 12 / 13 / 16	2,5 / 2,3 / 2,1 1,9 / 1,7 / 1,4	15	306	1080x750 x1000	RP ¾	BAOSI	68±2	да	да
HB-15B	7 / 8 / 10 12 / 13 / 16						HANBELL AB	68±2	нет	нет
BS-18,5B	7 / 8 / 10 12 / 13 / 16	3,2 / 3 / 2,6 2,2 / 1,9 / 1,7	18.5	420	1380x850 x1160	Rp1	BAOSI	70±2	нет	нет
HB-18,5B	7 / 8 / 10 12 / 13 / 16						HANBELL AB	70±2	нет	нет
BS-22B	7 / 8 / 10 12 / 13 / 16	3,8 / 3,6 / 3,2 2,8 / 2,5 / 2,3	22	437	1380x850 x1160	Rp1	BAOSI	70±2	нет	нет
HB-22B	7 / 8 / 10 12 / 13 / 16						HANBELL AB	70±2	нет	нет
BS-30B	7 / 8 / 10 12 / 13 / 16	5,4 / 5,0 / 4,5 3,8 / 3,6 / 3,2	30	455	1380x850 x1160	Rp1	BAOSI	72±2	нет	нет
HB-30B	7 / 8 / 10 12 / 13 / 16						HANBELL AB	72±2	нет	нет
BS-37B	7 / 8 / 10 12 / 13 / 16	6,8 / 6,2 / 5,6 5,0 / 4,8 / 3,8	37	660	1500x100 0x1330	RP1 ½	BAOSI	72±2	нет	нет
HB-37B	7 / 8 / 10 12 / 13 / 16						HANBELL AB	72±2	нет	нет

Режим пуска: BS-4B ... HB-7,5B – прямой пуск; BS-11B ... HB-37B – пуск с переключением со звезды на треугольник; пуск с регулированием частоты для моделей с частотным преобразователем);

Температура окружающего воздуха: -5 ... +45°C;

Режим охлаждения: воздушное или водяное охлаждение;

Температура на выходе: воздушное охлаждение ≤ температура окружающего воздуха + 15°C; водяное охлаждение ≤ 40°C;

Напряжение: 380В/50Гц/3Ph

Технические характеристики

ПРЯМОЙ ПРИВОД

Модель	Давление, бар	Произв-ть, м³/мин	Мощность, кВт	Вес, кг	Габариты, ДхШхВ, мм	Выход, G	Винтовой блок	Шум, дБ	Исполнение	
									Ip55	Ip23
Возможно установить частотный преобразователь с двигателем на постоянных магнитах										
BS-7,5D	7 / 8 10 / 12 13	1,2 / 1,1 0,9 / 0,8 0,7	7.5	195	900x 670x 880	RP ¾	BAOSI	68±2	нет	да
HB-7,5D									HANBELL AB	нет
BS-11D	7 / 8 10 / 12 13/16	1,9 / 1,7 1,5 / 1,2 1,1 / 0,9	11	292	1080x 750x 1000	RP ¾	BAOSI	68±2	да	да
HB-11D									HANBELL AB	да
BS-15D	7 / 8 10 / 12 13/16	2,5 / 2,3 2,1 / 1,9 1,7 / 1,4	15	306	1080x 750x 1000	RP ¾	BAOSI	68±2	да	да
HB-15D									HANBELL AB	да
BS-18,5D	7 / 8 10 / 12 13/16	3,2 / 3 2,6 / 2,2 1,9 / 1,7	18.5	420	1380x 850x 1160	RP 1	BAOSI	70±2	да	да
HB-18,5D									HANBELL AB	да
BS-22D	7 / 8 10 / 12 13/16	3,8 / 3,6 3,2 / 2,8 2,5 / 2,4	22	437	1380x 850x 1160	RP 1	BAOSI	70±2	да	да
HB-22D									HANBELL AB	да
BS-30D	7 / 8 10 / 12 13 / 16	5,4 / 5,0 4,5 / 3,8 3,6 / 3,2	30	455	1380x 850x 1160	RP 1	BAOSI	72±2	да	да
HB-30D									HANBELL AB	да
BS-37D	7 / 8 10 / 12 13 / 16	6,8 / 6,2 5,6 / 5,0 4,8 / 3,8	37	660	1500x 1000x 1330	RP1 ½	BAOSI	72±2	да	да
HB-37D									HANBELL AB	да
HC-45D	7 / 8 10 / 12 13 / 16	8 / 7,3 6,6 / 6,0 5,6 / 4,8	45	676	1500x 1000x 1330	RP1 ½	HANBELL AC	74±2	да	да
HB-45D									HANBELL AB	да
HC-55D	7 / 8 10 / 12 13 / 16	11 / 9,6 8,5 / 7,6 7,2 / 6,2	55	1130	1800x 1250x 1670	RP2	HANBELL AC	74±2	да	нет
HB-55D									HANBELL AB	да
HC-75D	7 / 8 10 / 12 13 / 16	14 / 13 / 11,8 / 10 / 9,1 / 7,6	75	1215	1800x 1250x 1670	RP2	HANBELL AC	80±2	да	нет
HB-75D									HANBELL AB	да

Технические характеристики

ПРЯМОЙ ПРИВОД

Модель	Давление, бар	Произв-ть, м³/мин	Мощность, кВт	Вес, кг	Габариты, ДхШхВ, мм	Выход, G	Винтовой блок	Шум, дБ	Ip55	Ip23
									Возможно установить частотный преобразователь с двигателем на постоянных магнитах	
HC-90D	7 / 8 / 10 12 / 13 / 16	16,2 / 16 / 12,6 12 / 11,9	90	1550	2000x 1250x 1670	RP2	HANBELL AC	85±2	нет	да*
HB-90D		16,4 / 16,2 / 13 12,5 / 12,4 / 9,5					HANBELL AB	85±2	нет	да*
HC-110D	7 / 8 / 10 12 / 13 / 16	20,2 / 20 / 16,5 15,6 / 14,9	110	2000	2300x 1470x 1840	RP2 ½	HANBELL AC	85±2	нет	да
HB-110D		20,9 / 20,5 / 17 15,7 / 15,3 / 12,1					HANBELL AB	85±2	нет	да
HC-132D	7 / 8 / 10 12 / 13 / 16	24 / 23,5 / 19,7 16 / 15,8	132	3000	2300x 1470x 1840	RP2 ½	HANBELL AC	85±2	да	да
HB-132D		24 / 23,5 / 20,1 16,2 / 16 / 12,8					HANBELL AB	85±2	да	да
BS-160D	7 / 8 / 10 12 / 13 / 16	29,2 / 29 / 22,6 19,5 / 19,4 / 14,7	160	3400	2500x 1600x 1900	RP2 ½	BAOSI	85±2	да	да
HB-160D		30 / 29,5 / 24,6 22,7 / 22,6 / 15,4					HANBELL AB	85±2	да	да
BS-185D	7 / 8 / 10 12 / 13 / 16	31 / 30,8 / 28,4 22,4 / 22,3 / 19,2	185	3800	3600x 2100x 2280	DN100	BAOSI	85±2	да	да
HB-185D		31 / 30,9 / 26,9 24,5 / 22,3 / 19,3					HANBELL AB	88±2	да	да
BS-200D	7 / 8 / 10 12 / 13 / 16	34,7 / 31 / 28,6 26,5 / 23,5 / 22	200	4200	3600x 2100x 2280	DN100	BAOSI	88±2	да	да
HB-200D		35,4 / 31,2 / 30 27,9 / 24,9 / 22,2					HANBELL AB	88±2	да	да
BS-220D	7 / 8 / 10 12 / 13 / 16	38,7 / 38,1 / 29 28,2 / 28,1 / 21,4	220	4500	3600x 2100x 2280	DN100	BAOSI	88±2	да	да
HB-220D		39,2 / 39 / 31 30,3 / 28,6 / 22,4					HANBELL AB	88±2	да	да
BS-250D	7 / 8 / 10 12 / 13 / 16	43,5 / 43,3 / 37,6 30 / 29,8 / 23,9	250	5000	3600x 2100x 2280	DN100	BAOSI	88±2	да	да
HB-250D		43,7 / 43,5 / 38,6 30,4 / 30,1 / 24					HANBELL AB	88±2	да	да
BS-315D	7 / 8 / 10 12 / 13 / 16	52,5 / 52 / 42,2 41 / 37 / 28,6	315	7000	3860x 2100x 2280	DN125	BAOSI	88±2	да	да
HB-315D		52,9 / 52,6 / 43 42,6 / 37,5 / 29,6					HANBELL AB	88±2	да	да
HB-315D (6000 В)		52,9 / 52,6 / 43 42,6 / 37,5 / 29,6					HANBELL AB	88±2	да	да

Режим пуска: HC-75D, HB-75D – пуск с переключением со звезды на треугольник; HC-90D ... HB-315D – прямой пуск ; пуск с регулированием частоты (для моделей с частотным преобразователем);

Режим охлаждения: воздушное или водяное охлаждение

Температура окружающего воздуха: -5 ... +45°C

Температура на выходе: воздушное охлаждение ≤ температура окружающего воздуха + 15°C, водяное охлаждение ≤ 40°C

Напряжение: 380В/50Гц/3Ph

* Модели на 160-250 кВт производятся только с частотным преобразователем.



Технические характеристики

ВИНТОВЫЕ МАСЛЯНЫЕ ОДНОСТУПЕНЧАТЫЕ НИЗКОГО ДАВЛЕНИЯ

Модель	Давление, бар	Производительность, м3/мин	Мощность, кВт	Вес, кг	Габариты, ДхШхВ, мм	Выход, G	Винтовой блок	Возможно установить частотный преобразователь	
								IP54	IP23
HB-37D	3 / 4 / 5	9,4 / 7,3 / 7,26	37	900	1750x 1200x 1500	G 2	HANBELL AB	Да	Да
HB-45D	4 / 5	10,8 / 10	45	950	1750x 1200x 1500	G 2	HANBELL AB	Да	Да
HB-55D	3 / 4 / 5	17,3 / 15,2 / 13,5	55	1100	1750x 1200x 1500	G 2	HANBELL AB	Да	Да
HB-75D	3 / 4 / 5	23 / 19,5 / 17,5	75	2800	2500x 1600x 1800	DN 65	HANBELL AB	Да	Да
HB-90D	4 / 5	22,2 / 20,5	90	2900	2500x 1600x 1800	DN 65	HANBELL AB	Да	Да
HB-110D	3 / 4 / 5	33 / 29,5 / 27,9	110	3800	3000x 1950x 1900	DN 100	HANBELL AB	Да	Да
HB-132D	3 / 4 / 5	39,5 / 35,2 / 32,5	132	4000	3000x 1950x 1900	DN 100	HANBELL AB	Да	Да
BS-250DF	3 / 5	68 / 55	250	7250	4260x 2100x 2280	DN 125	BAOSI	Да	-



ВИНТОВЫЕ КОМПРЕССОРЫ ENGER

исполнение 2-в-1: на ресивере



7, 8, 10, 12, 13 БАР

ТИП ПРИВОДА: РЕМЕННЫЙ / ПРЯМОЙ
 ЧАСТОТНЫЙ ПРЕОБРАЗОВАТЕЛЬ: ДА / НЕТ
 ОБЪЕМ РЕСИВЕРА: 250 / 400 / 450 л.

Модель	Давление, бар	Произв-ть, м³/мин	Мощность, кВт	Вес, кг	Габариты, ДхШхВ, мм	Выход, G	Винтовой блок	Объем ресивера, л.	Ip55	Ip23
									Возможно установить частотный преобразователь с двигателем на постоянных магнитах	
BS-5,5B (F/T)-250	7 / 8 10 / 12 13	0,85 / 0,75 0,65 / 0,55 0,42	5,5	210	1430x 710x 1470	RP3/4	BAOSI	250	да	да*
HB-5,5B (F/T)-250									HANBELL AB	250
BS-7,5D (F/T)-250	7 / 8 10 / 12 13	1,2 / 1,1 0,9 / 0,8 0,75	7,5	230	1430x 710x 1470	RP3/4	BAOSI	250	да	да*
HB-7,5D (F/T)-250									HANBELL AB	250
BS-11D (F/T)-400	7 / 8 10 / 12 13	1,9 / 1,7 1,5 / 1,2 1,1	11	275	1730x 780x 1640	RP3/4	BAOSI	400	да	да
HB-11D (F/T)-400									HANBELL AB	400
BS-15D (F/T)-400	7 / 8 10 / 12 13	2,5 / 2,3 2,1 / 1,9 1,7	15	295	1730x 780x 1640	RP3/4	BAOSI	400	да	да
HB-15D (F/T)-400									HANBELL AB	400
BS-18,5D (F/T)-450	7 / 8 10 / 12 13	3,2 / 3 2,6 / 2,2 1,9	18,5	370	1730x 850x 1840	RP3/4	BAOSI	450	да	да
HB-18,5D (F/T)-450									HANBELL AB	450
BS-22D (F/T)-450	7 / 8 10 / 12 13	3,8 / 3,6 3,2 / 2,8 2,5	22	385	1730x 850x 1840	RP3/4	BAOSI	450	да	да
HB-22D (F/T)-450									HANBELL AB	450



ВИНТОВЫЕ КОМПРЕССОРЫ ENGER

исполнение 4-в-1: с ресивером, осушителем и системой фильтров

ТИП ПРИВОДА: ПРЯМОЙ
ЧАСТОТНЫЙ ПРЕОБРАЗОВАТЕЛЬ: ДА / НЕТ

7, 8, 10, 12, 13, 16 БАР

ВЫСОКОЭФФЕКТИВНЫЙ ДВИГАТЕЛЬ

степень защиты IP23 / IP55,
класс изоляции F, температурный
индекс В, конструкция для
непрерывной работы



ДАВЛЕНИЕ ДО 16 БАР

обеспечивает непрерывную
подачу воздуха под
постоянным давлением от 7
до 16 бар, устранил разницу
давлений при нагрузке и
разгрузке, повысит
эффективность работы



ЗАЩИТНЫЙ КОЖУХ

высокопрочная
низколегированная
сталь толщиной 1
мм, полностью
защищенные
компоненты
оборудования



МОЩНЫЙ ВИНТОВОЙ БЛОК

Используются винтовые
блоки с мировым именем
Hanbell и Baosi.

ПЛАСТИНЧАТЫЙ ТЕПЛООБМЕННИК ИЗ АЛЮМИНИЕВОГО СПЛАВА

малое сопротивление
воздуху, коррозионная
стойкость, полная
теплопередача, снижение
энергопотребления на 35%

ШИРОКИЙ ДИАПАЗОН НАПРЯЖЕНИЯ 361-418 В

Широкий диапазон
напряжений для
обеспечения
непрерывного
питания

ОСУШИТЕЛЬ В КОМПЛЕКТЕ

высокое качество воздуха,
точка росы +3°C,
защищает оборудование от
влаги

ВЫСОКОКАЧЕСТВЕННЫЙ ИНВЕРТОР

бренда INOVANCE
гарантирует
качество,
отвечающее
требованиям
мировой
компрессорной
промышленности



ВСТРОЕННЫЙ ПЕРВИЧНЫЙ ДРЕНАЖ

Уменьшает нагрузку на осушитель, фильтр, обеспечивает
высокое качество воздуха.

ФИЛЬТРЫ В КОМПЛЕКТЕ

Четыре фильтра со степенью
очистки сжатого воздуха:

3 мкм, 5 мг/м³
1 мкм, 0,5 мг/м³
0.1 мкм, 0.05 мг/м³
0.01 мкм, 0.01 мг/м³



Технические характеристики

ПРЯМОЙ ПРИВОД

Модель	Давление, бар	Произв-ть, м³/мин	Мощ-ность, кВт	Вес, кг	Габариты, ДхШхВ, мм	Выход, G	Винтовой блок	Ip55	Ip23
								Возможно установить частотный преобразователь с двигателем на постоянных магнитах	
BS-5,5 BFR-250	7 / 8 / 10 12 / 13	0,85 / 0,75 / 0,65 0,55 / 0,42	5.5	440	1430x 710x 1470	RP3/4	BAOSI	Нет	-
BS-7,5D (F/T)R-250	7 / 8 / 10 12 / 13	1,2 / 1,1 / 0,9 0,8 / 0,75	7.5	480	1430x 710x 1470	RP3/4	BAOSI	Да	Да*
HB-7,5D (F/T)R-250	7 / 8 / 10 12 / 13						HANBELL AB	Да	Да*
BS-11D (F/T)R-400	7 / 8 / 10 12 / 13	1,9 / 1,7 / 1,5 1,2 / 1,1	7.5	550	1730x 780x 1640	RP3/4	BAOSI	Да	Да
HB-11D (F/T)R-400	7 / 8 / 10 12 / 13						HANBELL AB	Да	Да
BS-15D (F/T)R-400	7 / 8 / 10 12 / 13	2,5 / 2,3 / 2,1 1,9 / 1,7	15	600	1730x 780x 1640	RP3/4	BAOSI	Да	Да
HB-15B (F/T)R-400	7 / 8 / 10 12 / 13						HANBELL AB	Да	Нет
HB-15D (F/T)R-400	7 / 8 / 10 12 / 13						HANBELL AB	Да*	Да*
BS-18,5D (F/T)R-450	7 / 8 / 10 12 / 13	3,2 / 3 / 2,6 2,2 / 1,9	18.5	680	1730x 850x 1840	RP3/4	BAOSI	Да	Да
HB-18,5D (F/T)R-450	7 / 8 / 10 12 / 13						HANBELL AB	Да	Да
BS-22D (F/T)R-450	7 / 8 / 10 12 / 13	3,8 / 3,6 / 3,2 2,8 / 2,5	22	800	1730x 850x 1840	RP3/4	BAOSI	Да	Да
HB-22D (F/T)R-450	7 / 8 / 10 12 / 13						HANBELL AB	Да	Да

- модель не производится с данной степенью защиты двигателя

* модель не производится без частотного преобразователя



ВИНТОВЫЕ КОМПРЕССОРЫ ENGER

для лазерной резки

исполнение 4-в-1: с ресивером, осушителем и системой фильтров, 16-30 бар

ТИП ПРИВОДА: ПРЯМОЙ

ЧАСТОТНЫЙ ПРЕОБРАЗОВАТЕЛЬ: ДА

Винтовые компрессоры используются в лазерной резке металла для подачи сжатого воздуха под высоким давлением в место резки. Это позволяет удалять мелкие раскаленные частицы металла, копоть и другие продукты горения, которые уменьшают точность резки и со временем могут даже вывести оборудование из строя.

ИДЕАЛЬНО ПОДХОДЯТ ДЛЯ ЛАЗЕРНОЙ РЕЗКИ



Встроенный рефрижераторный осушитель с точкой росы +3°C



Стабильное рабочее давление 16 бар за счет частотного преобразователя



Комплект фильтров ATS:

P - 3 мкм, 5 мг/м³
M - 1 мкм, 0.1 мг/м³
C - 0.003 мг/м³
H - 0.01 мкм, 0.01 мг/м³
X - 0.01 мкм, 0.005 мг/м³



Технические характеристики

КОМПРЕССОР НА 16 БАР + ОСУШИТЕЛЬ + РЕСИВЕР + 5 ФИЛЬТРОВ

Модель	Произв-ть, м³/мин	Давление, бар	Объем ресивера, л	Мощность, кВт	Вес, кг	Габариты, ДхШхВ, мм	Выход, G	Винтовой блок	Ip55	Ip23
									Возможно установить частотный преобразователь с двигателем на постоянных магнитах	
BS-11D(F/T) R-400-5	0,9	16	400	11	550	1730x780x1640	RP3/4	BAOSI	Да	Да
HB-11D(F/T) R-400-5	1,1							HANBELL AB	Да	Да
HA-11D(F/T) R-400-5	1,1							HANBELL AA или AH	Да	-
BS-15D(F/T) R-400-5	1,2	16	400	15	600	1730x780x1640	RP3/4	BAOSI	Да	Да
HB-15B(F/T) R-400-5	1,4							HANBELL AB	Нет	Нет
HB-15D(F/T) R-400-5	1,4							HANBELL AB	Да*	Да*
HA-15D FR-400-5	1,4							HANBELL AA или AH	Да	-
BS-22D(F/T) R-400-5	2,2	16	400	22	800	1730x850x1840	RP3/4	BAOSI	Да	Да
HB-22D(F/T) R-400-5	2,4							HANBELL AB	Да	Да
HA-22DF R-400-5	2,4							HANBELL AA или AH	Да	-

КОМПРЕССОРЫ СЕРИИ LC: РАБОЧЕЕ ДАВЛЕНИЕ 16 - 30 БАР

- Рабочее давление 16/25/30 бар
- Компактное исполнение со встроенный осушителем
- Система фильтров
- Частотный преобразователь для стабильного рабочего давления



16, 25, 30 БАР

ВАРИАНТЫ ИСПОЛНЕНИЯ

- компрессор 16 бар + рефрижераторный осушитель + ресивер + 4 фильтра
- компрессор 16 бар + рефрижераторный осушитель + адсорбционный осушитель + ресивер + 4 фильтра
- компрессор 25 и 30 бар + рефрижераторный осушитель + ресивер + 4 фильтра
- компрессор 25 и 30 бар в базовом исполнении



КОМПРЕССОР 16 БАР + РЕФРИЖЕРАТОРНЫЙ ОСУШИТЕЛЬ + РЕСИВЕР+ 4 ФИЛЬТРА

Модель	Произв-ть, м³/мин	Давление, бар	Объем ресиве ра, л	Мощ -нос ть, кВт	Вес, кг	Габариты, ДхШхВ, мм	Выход, G	Винтовой блок	Ip54	Ip23
									Возможно установить частотный преобразователь	
LC-11D(F/ T)R-500-16	1,2	16	500	11	520	1800x 800x 1680	RP3/4	BAOSI	Да	Да
LC-15D(F/ T)R-500-16	1,7	16	500	15	525	1800x 800x 1680	RP3/4	BAOSI	Да	Да
LC-18,5D(F/ T)R-500-16	2	16	500	18,5	535	1800x 800x 1680	RP3/4	BAOSI	Да	Да
LC-22D(F/ T)R-500-16	2,5	16	500	22	540	1800x 800x 1680	RP3/4	BAOSI	Да	Да
LC-30D(F/ T)R-600-16	2,9	16	600	30	650	1900x 850x 1820	RP1	BAOSI	Да	Да
LC-37D(F/ T)R-600-16	3,9	16	600	37	670	1900x 850x 1820	RP1	BAOSI	Да	Да

**КОМПРЕССОР 16 БАР + РЕФРИЖЕРАТОРНЫЙ ОСУШИТЕЛЬ +АДСОРБЦИОННЫЙ ОСУШИТЕЛЬ
+ РЕСИВЕР + 4 ФИЛЬТРА**

Модель	Произв-ть, м³/мин	Давление, бар	Объем ресиве ра, л	Мощ -нос ть, кВт	Вес, кг	Габариты, ДхШхВ, мм	Выход, G	Винтовой блок	Ip54	Ip23
									Возможно установить частотный преобразователь	
LC-22D(F/T) R-500-16+	2,5	16	500	22	540	1800x 800x 1680	RP3/4	BAOSI	Да	Да

КОМПРЕССОР 25 И 30 БАР + РЕФРИЖЕРАТОРНЫЙ ОСУШИТЕЛЬ + РЕСИВЕР+ 4 ФИЛЬТРА

Модель	Произв-ть, м³/мин	Давление, бар	Объем ресиве ра, л	Мощ -нос ть, кВт	Вес, кг	Габариты, ДхШхВ, мм	Выход, G	Винтовой блок	Ip54	Ip23
									Возможно установить частотный преобразователь	
LC-18,5D(F/ T)RE-500	1,3 / 1,2	25 / 30	500	18,5	750	1800x 800x 1730	RP3/4	JIUYI	Да*	Да*
LC-22D(F/ T)RE-500	1,7 / 1,6	25 / 30	500	22	765	1800x 800x 1730	RP3/4	JIUYI	Да*	Да*
LC-30D(F/ T)RE-500	2,3 / 2,1	25 / 30	500	30	780	1800x 800x 1730	RP3/4	JIUYI	Да*	Да*
LC-37D(F/ T)RE-600	3,2 / 3	25 / 30	600	37	850	1800x 800x 1820	RP1	JIUYI	Да*	Да*

КОМПРЕССОР 25 И 30 БАР В БАЗОВОМ ИСПОЛНЕНИИ

Модель	Произв-ть, м³/мин	Давление, бар	Мощность, кВт	Вес, кг	Габариты, ДхШхВ, мм	Выход, G	Винтовой блок	Ip54	Ip23
								Возможно установить частотный преобразователь	
LC-45D(F/T)	3,7 / 3,5	25 / 30	45	750	1800x 800x 1730	RP1	JIUYI	Да	Да
LC-55D(F/T)	4,2 / 4	25 / 30	55	765	1800x 800x 1730	RP1	JIUYI	Да	Да

ДВУХСТУПЕНЧАТЫЕ ВИНТОВЫЕ КОМПРЕССОРЫ ENGER

Экономия электроэнергии 35% по сравнению с обычным компрессором с постоянной частотой

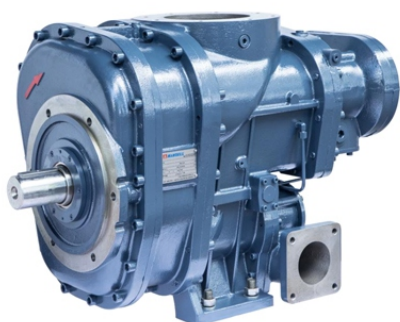

ДВУХСТУПЕНЧАТЫЙ ВИНТОВОЙ БЛОК

- Легендарный HANBELL ABD с 12-ю подшипниками.
- Срок службы более 100 000 моточасов.
- Более производительный по сравнению с одноступенчатым винтовым блоком той же мощности.
- Имеет более низкие обороты, больший типоразмер и большой объем нагнетаемого воздуха

ТРЕХФАЗНЫЙ АСИНХРОННЫЙ ДВИГАТЕЛЬ НА ПОСТОЯННЫХ МАГНИТАХ

- Механический КПД двигателя переменной частоты с постоянными магнитами на 6-8% выше, чем у традиционного асинхронного двигателя.
- Энергоэффективность IE5. На 50 % меньше потерь энергии по сравнению с двигателями класса IE 2
- Степень защиты двигателя - IP55. Пылезащищенное исполнение, защищает не только от брызг воды, но и водяных струй, направленных на корпус с любого направления.



ПАНЕЛЬ УПРАВЛЕНИЯ SMART

- Светодиодный дисплей высокой четкости, 7"/10"/15"
- Удобный дружелюбный интерфейс
- Несколько рабочих параметров и записей
- Интеллектуальная технология IOT

СИСТЕМА ФИЛЬТРАЦИИ

- Масляный фильтр
- Впускной воздушный фильтр
- Сепаратор тонкой очистки масла
- Резервуар для разделения масла и воздуха
- Фильтрующий элемент точного разделения масла и воздуха



Отсканируйте,
чтобы посмотреть
видеообзор



35%

ЭКОНОМИЯ

**ЭЛЕКТРОЭНЕРГИИ
ПО СРАВНЕНИЮ С
КОМПРЕССОРОМ
БЕЗ ЧАСТОТНОГО
ПРЕОБРАЗОВАТЕЛЯ**

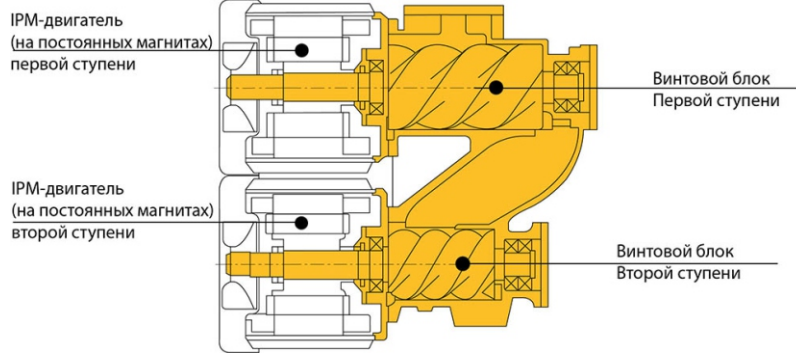

СРАВНИТЕ ЗАТРАТЫ НА ПОКУПКУ И ВЛАДЕНИЕ КОМПРЕССОРОМ

Двухступенчатый компрессор Enger

Компрессор с двигателем на постоянных магнитах

Обычный компрессор с частотным преобразователем

Обычный компрессор без частотного преобразователя

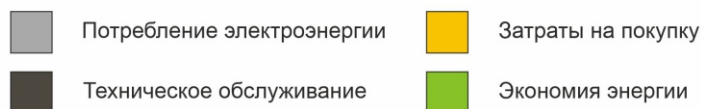

Технические характеристики

С ОСЕВЫМ ВЕНТИЛЯТОРОМ ОХЛАЖДЕНИЯ



Модель	Давление, бар	Производительность, м³/мин	Мощность, кВт	Вес, кг	Габариты, ДхШхВ, мм	Выход, G	Винтовой блок	Шум, дБ	Возможна установка частотного преобразователя с двигателем на постоянных магнитах	
BS-22DF2	8 / 10 12 / 13	4,2 / 3,7 / 3,4 / 3	22	590	1500x 1030x 1250	RP1	BAOSI	68±2	Да	
HBD-30DF2	8	6	30	810	1660x 1115x 1400	RP1,1/2	HANBELL ABD	68±2	Да	
HBD-37DF2	8 / 10 12 / 13	7,1 / 6 / 5,6 / по запросу	37	848				68±2	Да	
HBD-45DF2		8,5 / 7,8 / 6,9 / по запросу	45	1800	74±2	Да				
HBD-55DF2		12,1 / 9,5 / 9,4 / по запросу	55	1860	2180x 1390x 1660	RP2		74±2	Да	
HBD-75DF2		16,2 / 12 / 11,7 / по запросу	75	1960				74±2	Да	
HBD-90DF2		19,2 / 15,8 / 15,1 / по запросу	90	2360	2500x 1630x 1930	RP2,1/2		74±2	Да	
HBD-110DF2		21,9 / 19,3 / 16,7 / по запросу	110	2390				78±2	Да	
HBD-132DF2		25,8 / 22,2 / 19,3 / по запросу	132	2445				78±2	Да	
HBD-160DF2		8/10/12 13/14	32,3 / 27,1 / 25,7 / по запросу / по запросу	160	3800	3860x 2100x 2280		DN100	78±2	Да
HBD-185DF2			36,9 / 32,3 / 27,1 / по запросу	185	4100				78±2	Да
HBD-200DF2		8 / 10 12 / 13	41,6 / 36,9 / 33,4 / по запросу	200	4800		78±2		Да	
HBD-220DF2		46,8 / 41,6 / 36,9 / по запросу	220	5100	78±2		Да			
HBD-250DF2	8/10/12 13/14	52 / 46,8 / 41,6 / по запросу / 35,7	250	6200	4260x 2100x 2280	DN125	78±2	Да		
HBD-280DF2	8 / 10 14	56,7 / 51,8 / 35,4	280	7100			78±2	Да		
HBD-315DF2	8 / 10 12 / 13	59,5 / 56,5 / 51,3 / 45,7	315	7250			4300x 2365x 2300	DN150	78±2	Да
HBD-355DF2		69,7 / 58,5 / 55,8 / 51,1	355	8700	78±2	Да				
HBD-400DF2	12/13	62 / 61	400	8800	4300x 2365x 2300	DN150	78±2	Да		
BS-400DF2	8	74,9	400	8800			BAOSI	78±2	Да	

Режим пуска: прямой пуск / пуск с регулированием частоты (для моделей с частотным преобразователем)

Класс защиты электродвигателя: IP55

Режим охлаждения: воздушное или водяное охлаждение

Температура окружающего воздуха: -5 ... +45°C

Температура на выходе: воздушное охлаждение ≤ температура окружающего воздуха + 15°C, водяное охлаждение ≤ 40°C

Напряжение: 380В/50Гц/3Ph

Технические характеристики

С ЦЕНТРОБЕЖНЫМ ВЕНТИЛЯТОРОМ ОХЛАЖДЕНИЯ

Система охлаждения с центробежным вентилятором обеспечивает более эффективное распределение воздуха и эффективное охлаждение при оптимальном потреблении энергии вентилятором.

- Стабильная работа при температуре окружающей среды 45°C.
- Отдельное охлаждение для воздуха и масла (постоянное воздушное охлаждение)
- Эффективное охлаждение с низким обратным давлением
- Легкое обслуживание
- Увеличение температуры среды на выходе сжатого воздуха – не более чем на 10 °C
- Низкий уровень шума

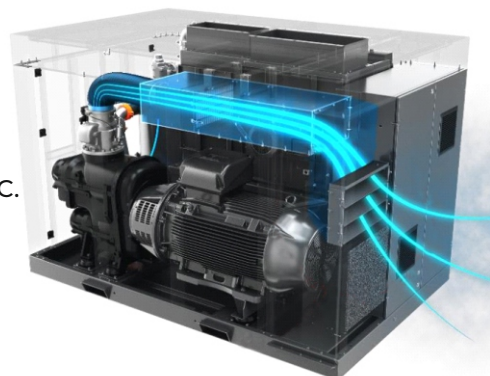

Модель	Давление, бар	Производительность, м³/мин	Мощность, кВт	Вес, кг	Габариты, ДхШхВ, мм	Выход, G	Винтовой блок	Возможна установка частотного преобразователя с двигателем на постоянных магнитах
HBDC-55DF2	8 / 10 12 / 13	12,1 / 9,5 / 9,4 / по запросу	55	2100	2590x 1500x 1640	DN50	HANBELL ABD	Да
HBDC-75DF2		16,2 / 12 / 11,7 / по запросу	75	2700				Да
HBDC-90DF2		19,2 / 15,8 / 15,1 / по запросу	90	3600	2990x 1700x 1963	DN65		Да
HBDC-110DF2		21,9 / 19,3 / 16,7 / по запросу	110	4000				Да
HBDC-132DF2		25,8 / 22,2 / 19,3 / по запросу	132	4600				Да
HBDC-160DF2	8/10/12 13/14	32,3 / 27,1 / 25,7 / по запросу / по запросу	160	5500	3450x 1880x 2120	DN80		Да
HBDC-185DF2	8 / 10 12 / 13	36,9 / 32,3 / 27,1 / по запросу	185	5900				Да
HBDC-200DF2		41,6 / 36,9 / 33,4 / по запросу	200	6400	Да			
HBDC-220DF2		46,8 / 41,6 / 36,9 / по запросу	220	6850	Да			
HBDC-250DF2		52 / 46,8 / 41,6 / по запросу	250	7100	3820x 1980x 2210	DN125		Да
HBDC-250DF2 (6000 В)		52,6 / 47,2 / 41 / 36,4	250	7100			Да	
HBDC-250DFE2	14	35,7	250	7200			Да	

Режим пуска: прямой пуск / пуск с регулированием частоты (для моделей с частотным преобразователем)

Класс защиты электродвигателя: IP55

Режим охлаждения: воздушное или водяное охлаждение

Температура окружающего воздуха: -5 ... +45°C

Температура на выходе: воздушное охлаждение ≤ температура окружающего воздуха + 15°C, водяное охлаждение ≤ 40°C

Напряжение: 380В/50Гц/3Ph

Технические характеристики

ВИНТОВЫЕ МАСЛЯНЫЕ ДВУХСТУПЕНЧАТЫЕ НИЗКОГО ДАВЛЕНИЯ

Модель	Давление, бар	Производительность, м3/мин	Мощность, кВт	Вес, кг	Габариты, ДхШхВ, мм	Выход, G	Винтовой блок	Возможно установить частотный преобразователь
HBD-37DF2	4 / 5	9,6 / 9,3	37	950	1950x1100x1390	RP 2	HANBELL ABD	Да
HBD-45DF2		12,2 / 11,5	45	980	1950x1100x1390	RP 2	HANBELL ABD	Да
HBD-55DF2		15,9 / 14,5	55	1890	2950x1500x1640	RP 2	HANBELL ABD	Да
HBD-75DF2		20,2 / 19	75	2200	2990x1700x1963	DN 80	HANBELL ABD	Да
HBD-90DF2		22,4 / 21	90	2280	2990x1700x1963	DN 80	HANBELL ABD	Да
HBD-110DF2		30,5 / 29,2	110	2430	2990x1700x1963	DN 80	HANBELL ABD	Да
HBD-132DF2		35,2 / 32,5	132	3920	3450x1880x2120	DN 100	HANBELL ABD	Да
HBD-160DF2		38,5 / 36,8	160	4000	3450x1880x2120	DN 100	HANBELL ABD	Да
HBD-185DF2		41,8 / 41,5	185	5550	3820x1980x2210	DN 125	HANBELL ABD	Да
HBD-200DF2		46,5 / 45,8	200	5700	3820x1980x2210	DN 125	HANBELL ABD	Да
HBD-220DF2		52,6 / 51	220	5800	3820x1980x2210	DN 125	HANBELL ABD	Да
HBD-250DF2		58,16 / 57,5	250	6500	3820x1980x2210	DN 125	HANBELL ABD	Да
HBD-280DF2		62,84 / 62	380	7100	3820x1980x2210	DN 125	HANBELL ABD	Да
HBD-315DF2		70 / 68	315	7500	3820x1980x2210	DN 125	HANBELL ABD	Да
HBD-355DF2			355			DN 125	HANBELL ABD	Да

Режим пуска: прямой пуск / пуск с регулированием частоты (для моделей с частотным преобразователем)

Класс защиты электродвигателя: IP55

Режим охлаждения: воздушное или водяное охлаждение

Температура окружающего воздуха: -5 ... +45°C

Температура на выходе: воздушное охлаждение ≤ температура окружающего воздуха + 15°C, водяное охлаждение ≤ 40°C

Напряжение: 380В/50Гц/3Ph



БЕЗМАСЛЯНЫЕ КОМПРЕССОРЫ ENGER



Абсолютно чистый сжатый воздух без примесей
(0 класс чистоты в соответствии с ISO 8573-1)

сферы применения

наука





Спиральные безмасляные компрессоры



Имеют
сертификат
0 (безмасляного)
КЛАССА ISO
8573-1,
сертификат TUV

Сжатие воздуха происходит за счет двух спиралей, металлические поверхности которых не контактируют друг с другом. Поэтому смазки в камере сжатия не требуется.

Орбитальная спираль вращается в порядке 1-2-3-4, как показано на схеме ниже, воздух всасывается в пространство между орбитальной и неподвижной спиралью, объем серповидной камеры сжатия постепенно уменьшается, а затем уже сжатый воздух выпускается из выпускного отверстия в центре стационарной спирали.



**Используются спиральные блоки производства AIPU
и Hanbell SAM-440**

- Абсолютно чистый сжатый воздух без примесей, 0 класс чистоты
- Низкий уровень шума: самый мощный компрессор в линейке имеет уровень шума не более 68 дБ
- Низкий уровень вибраций (менее 7,1 мм/сек.)
- Долгий срок службы
- Минимальные затраты на обслуживание (межсервисные интервалы не менее 10 000 часов)

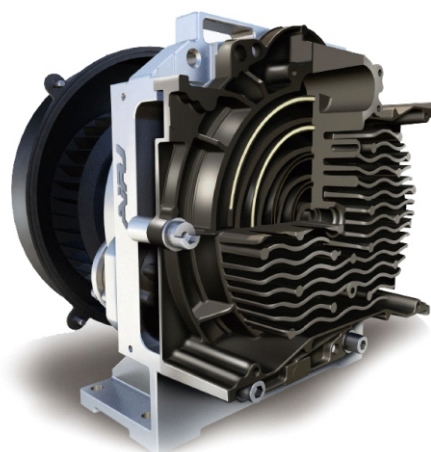

Технические характеристики

Модель	Давление, бар	Произв-ть, м3/мин	Мощность, кВт	Вес, кг	Габариты, ДхШхВ, мм	Выход, G	Спиральный блок	Шум, дБ	Степень защиты двигателя
HS-SRL3.7	8	0,42	3,7	150	650x700x1012	G 1/2	Hanbell SAM-440	-	IP 54
HS-SRL7.5	8	0,84	3,7x2	220	1000x680x1280	G 1/2	Hanbell SAM-440 X2	-	IP 54
HS-SRL15	8	1,68	3,7x4	360	1000x1230x1280	G 1	Hanbell SAM-440 X4	-	IP 54
HS-SRL22	8	2,52	3,7x6	520	1000x1230x1280	G 1	Hanbell SAM-440 X6	-	IP 54
AR-SRL1,5-A	8/10	0,14 / 0,12	1,5	110	540x540x770	G 1/2	AIPU	51	IP54
AR-SRL2,2-A		0,24 / 0,2	2,2	115	540x540x770	G 1/2	AIPU	53	IP54
AR-SRL3,7-A		0,41 / 0,34	3,7	120	540x540x770	G 1/2	AIPU	55	IP54
AR-SRL5,5-C		0,6 / 0,53	5,5	200	1235x680x1010	G 3/4	AIPU	58	IP54
AR-SRL7,5-C		0,79 / 0,64	7,5	380	1235x680x1010	G 3/4	AIPU	60	IP54
AR-SRL7,5-A		0,82 / 0,68	3,7x2	380	1235x680x1010	G 3/4	AIPU	60	IP54
AR-SRL11-C		1,2 / 0,85	5,5x2	338	1250x700x1171	G 1	AIPU	61	IP54
AR-SRL11-A		1,23 / 1,02	3,7x3	500	1235x740x1270	G 1	AIPU	61	IP54
AR-SRL15-C		1,52 / 1,45	5,5x3	350	1250x700x1171	G 1	AIPU	62	IP54
AR-SRL15-A		1,64 / 1,36	3,7x4	580	1235x740x1630	G 1	AIPU	62	IP54
AR-SRL18,5-A		2,05 / 1,7	5,5x2 + 3,7x2	660	1235x740x1630	G 1	AIPU	62	IP54
AR-SRL22-A		2,46 / 2,04	3,7x6	900	1580x1235x1630	G1 1/2	AIPU	63	IP54
AR-SRL30-A		3,28 / 2,72	3,7x8	1060	1580x1235x1630	G1 1/2	AIPU	64	IP54
AR-SRL37-A		4,1 / 3,4	3,7x10	1260	1580x1235x1990	G1 1/2	AIPU	65	IP54
AR-SRL45-A		4,8 / 4,25	7,5x6	1116	1580x1235x1990	G 2	AIPU	68	IP54





Винтовые безмасляные компрессоры серии OFS

с впрыском воды в камеру сжатия на базе винтового блока с двумя шестеренками и винтом

3, 8, 10, 12.5, 13, 20, 30, 40 БАР

КАМЕРА СЖАТИЯ С ОДНИМ ВИНТОМ

Конструкция камеры сжатия включает несущий винт и два ротора затвора, расположенных вертикально. Один оборот вращения несущего винта обеспечивает 12-кратное сжатие воздуха.

Срок службы конструкции 15 лет, может поддерживать работу 24/7. Изготовлена из нержавеющей стали 304 или других специальных материалов, устойчивых к коррозии и предотвращающих разрушение корпуса.



ДВИГАТЕЛЬ С ПОНИЖЕННЫМИ ОБОРОТАМИ

эффективнее аналогов на 3-5%. Используемый ротор зубчатого типа третьего поколения, отличается стабильностью, надежностью и энергоэффективностью. Степень защиты IP55 и класс изоляции F гарантируют непрерывную работу в течение 24 часов 365 дней в году.

ЧИСТЫЙ БЕЗМАСЛЯНЫЙ ВОЗДУХ

Компрессорный элемент использует смазку водяным распылением и оснащен уплотнителем. Камера сжатия и камера подшипника оснащены передовой запатентованной системой уплотнения, поэтому при сжатии не происходит попадания частиц масла, что обеспечивает абсолютно чистый безмасляный воздух.

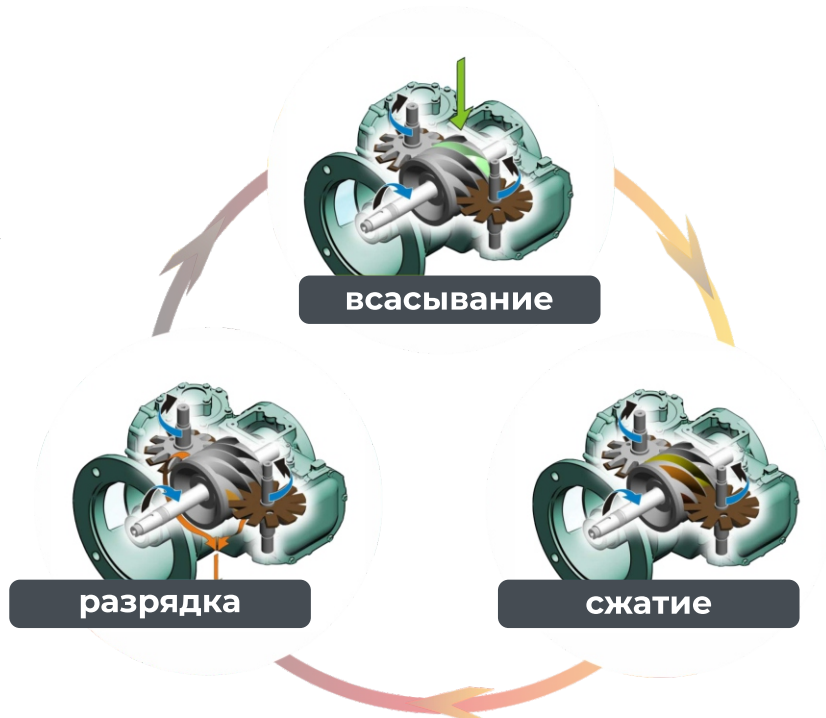

Технические характеристики

СЕРИЯ OFS НА 8 / 10 / 12,5 / 13 БАР

Модель	Давление, бар	Произв-ть, м3/мин	Мощность, кВт	Вес, кг	Габариты, ДхШхВ, мм	Выход, G	Присоединение системы водоснабжения, дюймы	Шум, дБ	Объем системы водоснабжения, л/час	Возможно установить частотный преобразователь с двигателем на постоянных магнитах
OFS-5,5A PM VSD	8/10	0,8 / 0,65	5,5	400	1000x720x1050	3/4"	0,4	57	10	Да
OFS-7,5A PM VSD	8/10/12,5/13	1,1 / 1 / 0,7 / 0,65	7,5	410	1000x720x1050	3/4"	0,4	57	22	Да
OFS-11A PM VSD		1,7 / 1,5 / 1,1 / 1	11	460	1156x845x1250	3/4"	0,4	58	22	Да
OFS-15A PM VSD		2,5 / 2 / 1,8 / 1,6	15	520	1316x945x1260	1"	0,4	60	28	Да
OFS-18,5A PM VSD		3 / 2,5 / 2,1 / 2	18,5	600	1520x1060x1390	1"	0,4	63	33	Да
OFS-22,5A PM VSD		3,6 / 3,2 / 2,5 / 2,3	22	650	1520x1060x1390	1"	0,4	63	33	Да
OFS-30A PM VSD		5 / 4,5 / 3,5 / 3,2	30	750	1760x1160x1490	1 1/2"	0,4	66	66	Да
OFS-37A PM VSD		6,2 / 5,8 / 4,9 / 4,7	37	830	1760x1160x1490	1 1/2"	0,4	66	66	Да
OFS-37W PM VSD		6,2 / 5,8 / 4,9 / 4,7	37	830	1760x1160x1490	1 1/2"	0,4	66	66	Да
OFS-45A PM VSD		7,7 / 6,3 / 5,7 / 5,4	45	1150	1800x1300x1750	2"	0,4	68	88	Да
OFS-45W PM VSD		7,7 / 6,3 / 5,7 / 5,4	45	1050	1800x1300x1750	2"	0,4	68	88	Да
OFS-55A PM VSD		10 / 9 / 7,3 / 7	55	1150	1900x1250x1360	2"	0,4	69	110	Да
OFS-55W PM VSD		10 / 9 / 7,3 / 7	55	1150	1900x1250x1360	2"	0,4	69	110	Да
OFS-75A PM VSD		13,8 / 11,6 / 9 / 8,7	75	1450	1900x1250x1360	2"	0,4	72	110	Да
OFS-75W PM VSD		13,8 / 11,6 / 9 / 8,7	75	1450	1900x1250x1360	2"	0,4	72	110	Да
OFS-90A PM VSD	16 / 14,1 / 12,1 / 11,5	90	1850	1990x1250x1360	2 1/2"	0,4	73	110	Да	
OFS-90W PM VSD	16 / 14,1 / 12,1 / 11,5	90	1850	1990x1250x1360	2 1/2"	0,4	73	110	Да	



Модель	Давление, бар	Произв-ть, м3/мин	Мощность, кВт	Вес, кг	Габариты, ДхШхВ, мм	Выход, G	Присоединение системы водоснабжения, дюймы	Шум, дБ	Объем системы водоснабжения, л/час	Возможно установить частотный преобразователь с двигателем на постоянных магнитах
OFS-110A PM VSD	8/10/12,5/13	20 / 17,8 / 15,4 14,9	110	2350	2200x1600 x1738	2 1/2"	0,4	77	130	Да
OFS-110W PM VSD		20 / 17,8 / 15,4 14,9	110	2350	2200x1600 x1738	2 1/2"	0,4	77	130	Да
OFS-132A PM VSD		23 / 20 / 18,2 / 17,7	132	2550	2200x1600 x1738	2 1/2"	0,4	77	130	Да
OFS-132W PM VSD		23 / 20 / 18,2 / 17,7	132	2550	2200x1600 x1738	2 1/2"	0,4	77	130	Да
OFS-160W PM VSD		27,6 / 25,4 / 22,5 22	160	2700	2200x1600 x1738	3"	0,4	79	165	Да
OFS-185W PM VSD		32 / 27,3 / 26,3 25,8	185	3000	2860x1800 x1945	3"	0,4	79	180	Да
OFS-200W PM VSD		34,9 / 30,6 / 28,9 / 27,7	200	3600	2860x 1800x 1945	4"	0,4	80	180	Да
OFS-220W PM VSD		38,1 / 32,8 / 29,8 / 28,8	220	4200	2860x 2000x 2300	4"	0,4	80	180	Да
OFS-250W PM VSD		42,4 / 37,8 / 33 / 31,5	250	4500		4"	0,4	80	180	Да
OFS-315W PM VSD	8/10	50 / 45,8	315	4600		4"	0,4	80	180	Да

СЕРИЯ OFS НА 20 / 30 / 40 БАР

Модель	Давление, бар	Произв-ть, м3/мин	Мощность, кВт	Вес, кг	Габариты, ДхШхВ, мм	Выход, G	Присоединение системы водоснабжения, дюймы	Шум, дБ	Объем системы водоснабжения, л/час	Возможно установить частотный преобразователь с двигателем на постоянных магнитах
OFS 045-30W PM VSD	30	4,5	30+15	1400	2900x 1400x 1700	DN25	0,4	57	94	Да
OFS 052-40W PM VSD	20 / 40	6 / 4,5	30+22	1400	2900x 1400x 1700	DN25	0,4	57	94 / 99	Да
OFS 059-30W PM VSD	30	6	37+22	1700	2900x 1400x 1700	DN25	0,4	60	99	Да
OFS 067-40W PM VSD	40	6	37+30	1800	2900x 1400x 1700	DN25	0,4	63	132	Да
OFS 077-20W PM VSD	20	10	55+22	2200	3500x 1500x 1730	DN32	0,4	63	143	Да
OFS 092-30W PM VSD	30	10	55+37	2300	3500x 1500x 1730	DN32	0,4	66	176	Да
OFS 112-40W PM VSD	40	10	75+37	2400	3500x 1500x 1730	DN32	0,4	66	176	Да
OFS 105-20W PM VSD	20	13	75+30	2700	3500x 1500x 1730	DN40	0,4	66	176	Да

Модель	Давление, бар	Произв-ть, м3/мин	Мощность, кВт	Вес, кг	Габариты, ДхШхВ, мм	Выход, G	Присоединение системы водоснабжения, дюймы	Шум, дБ	Объем системы водоснабжения, л/час	Возможно установить частотный преобразователь с двигателем на постоянных магнитах
OFS 120-30W PM VSD	30	13	75+30	2950	3500x1500x1730	DN40	0,4	75	198	Да
OFS 135-40W PM VSD	40	13	90+45	3000	3500x1500x1730	DN40	0,4	75	198	Да
OFS 127-20W PM VSD	20	16	90+37	3300	4000x1700x1800	DN40	0,4	77	176	Да
OFS 145-30W PM VSD	30	16	90+55	3500	4000x1700x1800	DN40	0,4	77	220	Да
OFS 145-30W PM VSD	40	16	110+55	3500	4000x1700x1800	DN40	0,4	77	240	Да

СЕРИЯ OFS НА 3 БАРА

Модель	Давление, бар	Произв-ть, м3/мин	Мощность, кВт	Вес, кг	Габариты, ДхШхВ, мм	Выход, G	Присоединение системы водоснабжения, дюймы	Шум, дБ	Объем системы водоснабжения, л/час	Возможно установить частотный преобразователь с двигателем на постоянных магнитах
OFS 7,5-3A PM VSD	3	1,6	7,5	630	1156x845x1250	Rp 1-1/2	0,4	50	22	Да
OFS 11-3A PM VSD		2,4	11	660	1306x945x1260	Rp 2	0,4	53	28	Да
OFS 15-3A PM VSD		3,6	15	980	1520x1060x1390	Rp 2-1/2	0,4	56	33	Да
OFS 22-3A PM VSD		6,2	22	1200	1760x1160x1490	Rp 2-1/2	0,4	60	33	Да
OFS 30-3A PM VSD		8	30	1400	2200x1250x1760	Rp 3	0,4	62	88	Да
OFS 30-3W PM VSD		8	30	1400	1900x1250x1360	Rp 3	0,4	62	88	Да
OFS 37-3A PM VSD		10	37	2300	2200x1250x1760	DN 100	0,4	66	110	Да
OFS 37-3W PM VSD		10	37	2300	1900x1250x1360	DN 100	0,4	66	110	Да
OFS 45-3A PM VSD		13	45	2450	2350x1400x1800	DN 100	0,4	68	110	Да
OFS 45-3W PM VSD		13	45	2450	1900x1250x1360	DN 100	0,4	68	110	Да
OFS 55-3A PM VSD		15,5	55	2550	2350x1400x1800	DN 125	0,4	69	110	Да
OFS 55-3W PM VSD		15,5	55	2250	2200x1600x1700	DN 125	0,4	69	110	Да
OFS 75-3W PM VSD		20	75	2950	2200x1660x1738	DN 125	0,4	70	130	Да
OFS 90-3W PM VSD		25	90	4250	2200x1660x1738	DN 150	0,4	72	130	Да

Модель	Давление, бар	Произв-ть, м3/мин	Мощность, кВт	Вес, кг	Габариты, ДхШхВ, мм	Выход, G	Присоединение системы водоснабжения, дюймы	Шум, дБ	Объем системы водоснабжения, л/час	Возможно установить частотный преобразователь с двигателем на постоянных магнитах
OFS 110-3W PM VSD		28	110	4500	2500x1800x1700	DN 150	0,4	75	165	Да
OFS 132-3W PM VSD		36	132	4500	2500x1800x1700	DN 150	0,4	75	185	Да
OFS 160-3W PM VSD		45	160	5000	3000x2100x2000	DN 180	0,4	80	185	Да

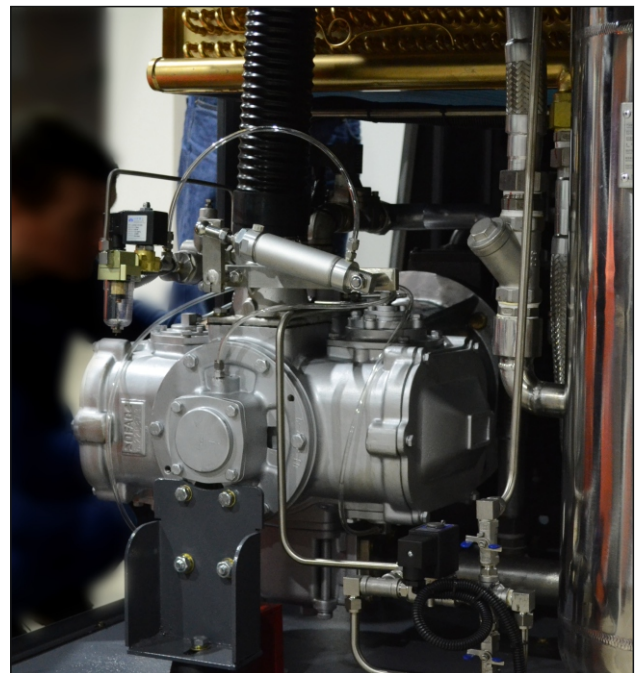



Винтовые безмасляные компрессоры серии OFST

с впрыском воды в камеру сжатия на базе винтового блока с двумя винтами

ДВУХРОТОРНЫЙ ВИНТОВОЙ БЛОК С ВОДЯНОЙ СМАЗКОЙ ЭЛЕМЕНТОВ

В конструкции камеры сжатия используется технология сжатия с водяным впрыском. А дополнительная водяная смазка подшипников обеспечивает полное отсутствие масла в сжатом воздухе. Такая технология не даёт элементам перегреваться, что увеличивает их долговечность.

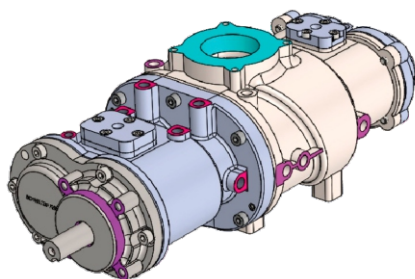

КАЧЕСТВО, НАДЕЖНОСТЬ И ЭФФЕКТИВНОСТЬ

Корпусы и винтовые роторы из композитных материалов изготовлены с высокой точностью. Это обеспечивает минимальные зазоры между винтами и корпусом, снижая количество перетечек и делая сжатие эффективным. Ведущий и ведомый роторы синхронизированы и находятся на минимальном расстоянии, сохраняя небольшой зазор для водяной смазки, охлаждающей винты и корпус.

ДВИГАТЕЛЬ С ПОСТОЯННЫМИ МАГНИТАМИ + ИНВЕРТОР

Механический КПД двигателя переменной частоты с постоянными магнитами на 6-8% выше, чем у традиционного асинхронного двигателя.

ENGER является одним из первых производителей, использующих технологию преобразования частоты с постоянными магнитами в области воздушных компрессоров.

С помощью двигателя на постоянных магнитах с частотным преобразователем выходное давление остается стабильным и продолжает работать в области высокой эффективности, а экономия энергии составляет более 35%.

Двигатель имеет степень защиты IP 55 для предотвращения попадания пыли и других частиц.



УСТРОЙСТВО ДЛЯ ПОДАЧИ ВОДЫ С ОБРАТНЫМ ОСМОСОМ

Трехступенчатая фильтрация для обеспечения высокого качества впрыскиваемой в камеру сжатия воды.

Технические характеристики

СЕРИЯ OFST

Модель	Давление, бар	Произв-ть, м3/мин	Мощность, кВт	Вес, кг	Габариты, ДхШхВ, мм	Выход, G	Присоединение системы водоснабжения, дюймы	Шум, дБ	Объем охлаждающей воды 32°C, м3/час	Возможно установить частотный преобразователь с двигателем на постоянных магнитах
OFST-7,5A PM VSD	5-10	1,1	7,5	480	950x1927x1227	G1	-	70	-	Да
OFST-11A PM VSD		1,5	11	500	950x1927x1227	G1	-	72	-	Да
OFST-15A PM VSD		2,2	15	600	1000x1300x1450	ZG1	-	70	-	Да
OFST-22A PM VSD		3,3	22	620	1000x1300x1450	DN50	-	72	-	Да
OFST-37A PM VSD		5,4	37	1200	1300x1834x1800	DN50	ZG 1-1/4	75	570	Да
OFST-37W PM VSD		5,6	37	1240	1300x1834x1800	DN50	ZG 1-1/4	72	570	Да
OFST-45A PM VSD		6,2	45	1200	1300x1834x1800	DN50	ZG 1-1/4	75	580	Да
OFST-45W PM VSD		6,8	45	1300	1300x1834x1800	DN50	ZG 1-1/4	72	580	Да
OFST-55A PM VSD		8,5	55	1240	1300x1834x1800	DN50	ZG 1-1/4	75	600	Да
OFST-55W PM VSD		8,8	55	1300	1300x1834x1800	DN50	ZG 1-1/4	72	600	Да





Винтовые безмасляные компрессоры серии OFSZ

2-ступенчатого сжатия на базе сухого винтового блока «Ingersoll Rand»

ТЕХНОЛОГИЯ БЕЗМАСЛЯНОГО СУХОГО СЖАТИЯ

Высокоточно обработанные роторы обеспечивают "бесконтактное" сжатие с помощью синхронной передачи и надежных подшипников SKF.

Винтовые роторы имеют идеальную технологию нанесения покрытия, обеспечивающую отсутствие контакта металла между роторами. В процессе сжатия не требуется никакой смазки. Сжатый воздух и окружающая среда не загрязняются, а клиент получает 100% чистый воздух.



ЭФФЕКТИВНЫЙ ДВУХВИНТОВОЙ ДВУХСТУПЕНЧАТЫЙ ВИНТОВОЙ БЛОК ЛЕГЕНДАРНОГО БРЕНДА INGERSOLL RAND

- Расчетный срок службы ротора составляет более 100 000 часов.
- Новейший асимметричный профиль 6/4 с передаточным отношением равного диаметра винтовых роторов
- Подшипник с четырехточечным контактом, разработанный совместно с SKF, адаптируется к изменяющимся нагрузкам, не требует предварительной смазки, периода приработки и обладает хорошей стабильностью.



ЭЛЕКТРОДВИГАТЕЛЬ КЛАССА ЭНЕРГОЭФФЕКТИВНОСТИ IE5

На 50% меньше потерь электроэнергии по сравнению с двигателями класса IE 2.



Технические характеристики

СЕРИЯ OFSZ

Модель	Давление, бар	Произв-ть, м3/мин	Мощность, кВт	Вес, кг	Габариты, ДхШхВ, мм	Выход, G	Присоединение системы водоснабжения, дюймы	Шум, дБ	Объем охлаждающей воды 32°C, м3/час	Возможно установить частотный преобразователь с двигателем на постоянных магнитах
OFSZ-37A	7,5 / 8,5 / 10	5,8 / 5,3 / 4,8	37	1750	2950x1650x1700	DN 40	DN 40	79		Да
OFSZ-37W		5,8 / 5,3 / 4,8	37	1700	2700x1500x1600	DN 40	DN 40	78	4	Да
OFSZ-45A		7 / 6,5 / 5,9	45	2050	2950x1650x1700	DN 40	DN 40	79		Да
OFSZ-45W		7 / 6,5 / 5,9	45	2000	2700x1500x1600	DN 40	DN 40	78	4	Да
OFSZ-55A		10 / 9 / 8	55	2350	3450x1740x1950	DN 65	DN 40	82		Да
OFSZ-55W		10 / 9 / 8	55	2350	3060x1500x1750	DN 65	DN 40	78	5	Да
OFSZ-75A		13,1 / 12,2 / 11,2	75	2550	3450x1740x1950	DN 65	DN 40	82		Да
OFSZ-75W		13,1 / 12,2 / 11,2	75	2550	3060x1500x1750	DN 65	DN 40	78	6,5	Да
OFSZ-90A		14,2 / 13,2 / 12,1	90	2650	3450x1740x1950	DN 65	DN 40	82		Да
OFSZ-90W		14,2 / 13,2 / 12,1	90	2650	3060x1500x1750	DN 65	DN 40	78	7,8	Да
OFSZ-110A		20 / 18,5 / 16,2	110	3400	3650x1700x2290	DN 80	DN 50	83		Да
OFSZ-110W		20 / 18,5 / 16,2	110	3400	3260x1590x1800	DN 80	DN 50	79	13,19	Да
OFSZ-132A		23,3 / 21,9 / 19,6	132	3500	3650x1700x2290	DN 80	DN 50	83		Да
OFSZ-132W		23,3 / 21,9 / 19,6	132	3500	3260x1590x1800	DN 80	DN 50	79	16,12	Да
OFSZ-160A		29,4 / 26,5 / 23,2	160	3700	3650x1700x2290	DN 80	DN 50	83		Да
OFSZ-160W		29,4 / 26,5 / 23,2	160	3700	3260x1590x1800	DN 80	DN 50	79	19,3	Да
OFSZ-200W		35,2 / 32,7 / 29,3	200	5700	3950x1850x2100	DN 100	DN 80	80	22,5	Да
OFSZ-250W		45,7 / 42 / 37,6	250	5800	3950x1850x2100	DN 100	DN 80	80	23,5	Да
OFSZ-250A		45,7 / 42 / 37,6	250	5800	3950x1850x2100	DN 100	DN 80	80		Да
OFSZ-315W		53 / 50,2 / 45,8	315	6000	3950x1850x2100	DN 100	DN 80	80	28,5	Да

Винтовые компрессоры низкого давления

промышленные воздуходувки

1.5 БАР

ТИП СМАЗКИ: БЕЗМАСЛЯНЫЕ



Экономит на 15% больше электроэнергии, чем двухступенчатый винтовой компрессор сухого сжатия

■ БЕЗМАСЛЯНОЕ ИСПОЛНЕНИЕ

Водяная смазка осуществляет четыре основные функции: смазка, охлаждение, герметизация и снижение шума, обеспечивая качественный 100% безмасляный воздух, без загрязнения, выделяемая вода не требует специальной обработки, соответствует требованиям охраны окружающей среды;

■ **УДОБНАЯ КОНСТРУКЦИЯ** и простота обслуживания позволяют значительно сэкономить время на техническое обслуживание, обеспечить безопасное использование компрессора;

■ **КОРПУС ИМЕЕТ ШУМОПОДАВЛЯЮЩУЮ КОНСТРУКЦИЮ** и лабиринтный воздухозаборник, в то время как низкоскоростной центробежный вентилятор направляет поток охлаждающего воздуха, успешно снижая шум трения воздуха.

■ **ВИНТОВОЙ БЛОК VAOSI.** Используется специализированный безмасляный винтовой блок VAOSI с 4 подшипниками SKF (Швеция) с увеличенным ресурсом работы. Вращающийся с низкой скоростью ротор большого типоразмера отличается высокой эффективностью, низкими уровнями шума и вибрации, высокой надежностью и производительностью и меньшими потерями на утечки. Срок эксплуатации такого винтового блока достигает 40 000 часов.

■ **БЛИЗКОЕ К ИЗОТЕРМИЧЕСКОМУ СЖАТИЕ.** Компрессоры этой серии обеспечивают сверхнизкое повышение температуры установки.

■ **БОЛЕЕ НИЗКАЯ ТОЧКА РОСЫ** за счет чего достигается более низкое содержание влаги в сжатом воздухе и меньшая нагрузка на оборудование для подготовки сжатого воздуха.

■ **ИННОВАЦИОННЫЙ РЕЗЕРВУАР ДЛЯ РАЗДЕЛЕНИЯ ВОДЫ И ВОЗДУХА** и трубопровод из нержавеющей стали позволяют избежать появления ржавчины и коррозии, а также обеспечивают большую чистоту сжатого воздуха и более длительный срок службы.

Технические характеристики

винтовые безмасляные низкого давления

Модель	Давление, бар	Производительность, м3/мин	Мощность, кВт	Вес, кг	Габариты, ДхШхВ, мм	Выход, G	Винтовой блок
BS-11D-1,5	1,5	3	11	1020	2400x1250x1600	DN 190	BAOSI oil-free
BS-15D-1,5		4,6	15	1060	2400x1250x1600	DN 190	BAOSI oil-free
BS-22D-1,5		6,3	22	1100	2400x1250x1600	DN 190	BAOSI oil-free
BS-37D-1,5		12,2	37	1120	2400x1250x1600	DN 190	BAOSI oil-free
BS-45D-1,5		17,1	45	1160	2400x1250x1600	DN 190	BAOSI oil-free
BS-55D-1,5		22,6	55	1194	2400x1250x1600	DN 190	BAOSI oil-free
BS-75D-1,5		34,1	75	1228	2400x1250x1800	DN 250	BAOSI oil-free
BS-90D-1,5		43,8	90	1262	2400x1250x1800	DN 250	BAOSI oil-free
BS-110D-1,5		48,3	110	1300	2400x1250x1800	DN 250	BAOSI oil-free
BS-132D-1,5		59,1	132				BAOSI oil-free
BS-160D-1,5		67,7	160				BAOSI oil-free
BS-185D-1,5		81,1	185				BAOSI oil-free
BS-200D-1,5		87,4	200				BAOSI oil-free
BS-220D-1,5		97	220				BAOSI oil-free



Передвижные компрессоры

дизельные и электрические

ИСПОЛНЕНИЕ: НА ШАССИ / НА РАМЕ
ДВИГАТЕЛИ: KUBOTA / YUCHAI / CUMMINS
ВИНТОВОЙ БЛОК: ATLAS COPCO

7 - 30 БАР



НАДЕЖНОСТЬ. Винтовой блок ATLAS COPCO. Асимметричные роторы повышают эффективность, а низкая частота вращения и минимум движущихся элементов сводят к минимуму износ, обеспечивая длительный срок службы.

БОЛЬШАЯ ОХЛАЖДАЮЩАЯ ПОВЕРХНОСТЬ

За счет этого компрессор можно использовать в условиях высоких температур, до 50 °С.

ДВИГАТЕЛЬ ИЗВЕСТНОГО БРЕНДА

Антикоррозийный кожух защищает от воздействий окружающей среды.

ОЧИСТКА ВОЗДУХА НА ВХОДЕ

Высокоэффективный двухступенчатый фильтр воздухозаборника предотвращает попадание частиц пыли и грязи в двигатель и компрессор. Индикатор обслуживания сообщит, когда фильтр следует заменить.

ТОПЛИВНАЯ АВТОНОМНОСТЬ. Благодаря большому объему топливного бака компрессоры могут работать в течение полной рабочей смены без необходимости дозаправки – даже при 100% нагрузке.

ЭФФЕКТИВНЫЙ ТОПЛИВНЫЙ ФИЛЬТР

Многоступенчатая фильтрация топлива с водоотделителем изолирует и улавливает загрязняющие вещества

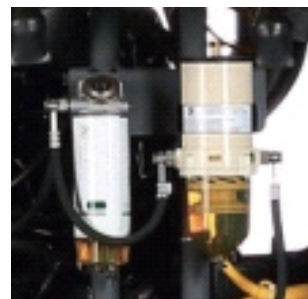

Технические характеристики

Передвижные дизельные компрессоры

Модель	Давление, бар	Производительность, м ³ /мин	Мощность, кВт	Вес, кг		Габариты, ДхШхВ, мм		Топливный бак, л	Бренд ДВС	Выход, G	Винтовой блок
				с шасси	без шасси	с шасси	без шасси				
LUY050-7	7	5	33	750	650	2700x1350x1310	1848x1040x1154	67	Kubota	3xG 3/4	Atlas Copco
LUY085-14	14	8,5	96	1650	1470	3700x1790x1900	2350x1300x1550	120	YUCHAI	1xG 3/4 1xG1 1/2	Atlas Copco
LUY100-10	10	10	96	1500	1470	3650x1790x1830	2350x1300x1620	120	YUCHAI	1xG 3/4 1xG1 1/2	Atlas Copco
LUY100-12Y	12	10	96	1650	1470	3700x1790x1900	2350x1300x1550	120	YUCHAI	1xG 3/4 1xG1 1/2	Atlas Copco
LUY100-14	14	10	96	1650	1470	3700x1790x1830	2350x1300x1550	120	YUCHAI	1xG 3/4 1xG1 1/2	Atlas Copco
LUY120-7	7	12	96	1500	1470	3650x1790x1830	2350x1300x1620	120	YUCHAI	1xG 3/4 1xG1 1/2	Atlas Copco
LUY100-12C	12	10	93	1650	1470	3700x1790x1900	2350x1300x1550	120	CUMMINS	1xG 3/4 1xG1 1/2	Atlas Copco
LUY120-12	12	12	118	1500	1470	3650x1790x1830	2350x1300x1620	120	YUCHAI	1xG 3/4 1xG1 1/2	Atlas Copco
LUY140-14	14	14	129	1940	1690	3780x1950x2109	2504x1514x1820	180	YUCHAI	1xG 3/4 1xG1 1/2	Atlas Copco
LUY150-13A	13	15	140	1760	1510	3780x1950x2109	2504x1514x1820	180	YUCHAI	1xG 3/4 1xG1 1/2	Atlas Copco
LUY150-13B	13	15	140	1760	1510	3780x1950x2109	2504x1514x1820	180	YUCHAI	1xG 3/4 1xG1 1/2	Atlas Copco
LUY130-15	15	13	140	1760	1510	3780x1950x2109	2504x1514x1820	180	YUCHAI	1xG 3/4 1xG1 1/2	Atlas Copco
LUY150-17	17	15	162	2550	2350	4322x1950x1980	2680x1660x1637	250	YUCHAI	1xG 3/4 1xG 2	Atlas Copco
LUY165-13	13	16,5	162	2200	2000	3000x2000x2190	2681x1500x1971	250	YUCHAI	1xG 3/4 1xG 2	Atlas Copco
LUY150-15A	15	15	142	2550	2350	4322x1950x1980	2680x1660x1637	180	CUMMINS	1xG 3/4 1xG1 1/2	Atlas Copco
LUY150-15B	15	15	142	2550	2350	4322x1950x1980	2680x1660x1637	180	CUMMINS	1xG 3/4 1xG1 1/2	Atlas Copco
LUY220-8	8	22	176	2750	2500	3896x1962x2533	3021x1650x2140	250	YUCHAI	1xG 3/4 1xG 2	Atlas Copco

Модель	Давление бар	Производительность м3/мин	Мощность, кВт	Вес, кг		Габариты, ДхШхВ, мм		Топливный бак, л	Бренд ДВС	Выход, G	Винтовой блок
				с шасси	без шасси	с шасси	без шасси				
LUY200-10	10	20	176	2750	2500	3896x1962x2533	3021x1650x2140	250	YUCHAI	1xG 3/4 1xG 2	Atlas Copco
LUY160-17	17	16	176	2335	2135	4400x2100x2300	2858x1500x1950	250	YUCHAI	1xG 3/4 1xG 2	Atlas Copco
LUY170-18	18	17	162	2480	2280	4400x2100x2300	2858x1500x1950	300	YUCHAI	1xG 3/4 1xG 2	Atlas Copco
LUY170-18B	18	17	162	2480	2280	4400x2100x2300	2858x1500x1950	300	YUCHAI	1xG 3/4 1xG 2	Atlas Copco
LUY170-18 EKON	18	17	162	2480	2280	4400x2100x2300	2858x1500x1950	300	YUCHAI	1xG 3/4 1xG 2	Atlas Copco
LUY180-20	20	18	191	3300	3000	4341x1950x2270	2880x1660x1920	320	CUMMINS	1xG 2 1xG 3/4	Atlas Copco
LUY190-20	20	19	194	3070	2820	4472x1962x2533	3021x1650x2140	325	CUMMINS	1xG 2 1xG 3/4	Atlas Copco
LUY180-19	19	18	191	3300	3000	4404x1950x2296	2926x1660x1920	300	YUCHAI	1xG 3/4 1xG 2	Atlas Copco
LUY210-17	17	21	191	3330	3000	4400x1950x2296	2962x1660x1920	300	YUCHAI	1xG 3/4 1xG 2	Atlas Copco
LUY230-14	14	23	242	4835	4235	5260x1800x2630	3985x1800x2200	470	CUMMINS	1xG 2 1xG 3/4	Atlas Copco
LUY250-12	12	25	242	4835	4235	5260x1800x2630	3985x1800x2200	470	CUMMINS	1xG 2 1xG 3/4	Atlas Copco
LUY270-10	10	27	242	4835	4235	5260x1800x2630	3985x1800x2200	470	CUMMINS	1xG 2 1xG 3/4	Atlas Copco
LUY290-9	9	29	242	4835	4235	5260x1800x2630	3985x1800x2200	470	CUMMINS	1xG 2 1xG 3/4	Atlas Copco
LUY215-21 на салазках	21	21,5	242		4250		3985x1800x2200	512	CUMMINS	1xG 2 1xG 3/4	Atlas Copco
LUY215-21	21	21,5	242	4850		5260x2040x2630		512	CUMMINS	1xG 2 1xG 3/4	Atlas Copco
LUY260-21	21	26	264	4200	3900	5200x2250x2580	3520x1800x2150	450	CUMMINS	1xG 2 1xG 3/4	Atlas Copco
LUY290-23 на салазках	23	29	250		3507		3520x1670x2060	450	YUCHAI	1xG 3/4 1xG 2	Atlas Copco

Модель	Давление бар	Производительность м3/мин	Мощность, кВт	Вес, кг		Габариты, ДхШхВ, мм		Топливный бак, л	Бренд ДВС	Выход, G	Винтовой блок
				с шасси	без шасси	с шасси	без шасси				
LUY290-23	23	29	250	4137		5200x2116x2510		450	YUCHAI	1xG 3/4 1xG 2	Atlas Copco
LUY300-25L на салазках	25	30	295		3840		3520x1800x2150	450	YUCHAI	1xG 3/4 1xG 2	Atlas Copco
LUY300-25L	25	30	295	4250		5250x2040x2600		450	YUCHAI	1xG 3/4 1xG 2	Atlas Copco
LUY310-25 на салазках	25	31	295		4550		3985x1800x2200	500	YUCHAI	1xG 3/4 1xG 2	Atlas Copco
LUY310-25	25	31	295	5150		5260x2040x2630		500	YUCHAI	1xG 3/4 1xG 2	Atlas Copco
LUY300-28 на салазках	28	30	295		-		-	-	YUCHAI	1xG 2 1xG 3/4	Atlas Copco
LUY300-28	28	30	295		-		-	-	YUCHAI	1xG 2 1xG 3/4	Atlas Copco
LUY350-30 на салазках	30	35	368		4600		3950x2100x2400	710	YUCHAI	1xG 3/4 1xG 2	Atlas Copco
LUY350-30	30	35	368	5100		5550x2100x2700		710	YUCHAI	1xG 3/4 1xG 2	Atlas Copco
LUY330-30 на салазках	30	33	353		4500		3950x2100x2400	710	YUCHAI	1xG 3/4 1xG 2	Atlas Copco
LUY330-30	30	33	353	5000		5500x2100x2700		710	YUCHAI	1xG 3/4 1xG 2	Atlas Copco
LUY400-25 на салазках	25	40	372		5100		4350x2100x2500	780	CUMMINS	1xG 3/4 1xG 2	Atlas Copco
LUY400-25	25	40	372	5600		6060x2100x2870		780	CUMMINS	1xG 3/4 1xG 2	Atlas Copco
LUY400-30 на салазках	30	40	410		5100		4350x2100x2500	780	CUMMINS	1xG 3/4 1xG 2	Atlas Copco
LUY400-30	30	40	410	5600		6060x2100x2870		780	CUMMINS	1xG 3/4 1xG 2	Atlas Copco
LUY350-34 на салазках	20-34	31,6 - 34,7	410		5150		4350x2100x2180	780	CUMMINS	1xG 2 1xG 3/4	Atlas Copco
LUY350-34	20-34	31,6 - 34,7	410	5750		6120x2100x2570		780	CUMMINS	1xG 2 1xG 3/4	Atlas Copco
LUY390-25 на салазках	25	39	375		4770		4336x2100x2290	550	YUCHAI	1xG 2 1xG 3/4	Atlas Copco
LUY390-25	25	39	375	5270		5590x2100x2660		550	YUCHAI	1xG 2 1xG 3/4	Atlas Copco

Технические характеристики

Передвижные электрические компрессоры

Модель	Давление, бар	Производительность, м ³ /мин	Мощность, кВт	Вес, кг		Габариты, ДхШхВ, мм		Напряжение, В	Шасси	Выход, G	Винтовой блок
				с шасси	без шасси	с шасси	без шасси				
LUY100D-7	7	10	55	1700	1520	3651x1700x1850	2235x1300x623	380V/50HZ	Да	1xG 1 1/2 1xG 3/4	Atlas Copco
LUY130D-7	7	13	75	1540	1340	3840x1680x1740	2200x1170x1400	380V/50HZ	Да	1xG 2 1xG 3/4	Atlas Copco
LUY120D-13	13	11	90	1640	1440	3840x1680x1740	2200x1170x1400	380V/50HZ	Да	1xG 2 1xG 3/4	Atlas Copco
LUY120D-13B	13	12	90	1590	1480	3770x1600x1660	2200x1170x1365	380V/50HZ	Да	1xG 1 1/2 1xG 3/4	Atlas Copco
LUY130D-10	10	13	90	1640	1440	3840x1680x1740	2200x1170x1400	380V/50HZ	Да	1xG 2 1xG 3/4	Atlas Copco
LUY135D-13	13	13,5	110	2590	2285	4232x1950x2170	2680x1660x1800	380V/50HZ	Да	1xG 2 1xG 3/4	Atlas Copco
LUY165D-10	10	16,5	110	2590	2285	4232x1950x2170	2680x1660x1800	380V/50HZ	Да	1xG 2 1xG 3/4	Atlas Copco
LUY203D-7	7	20,3	110	2590	2285	4232x1950x2170	2680x1660x1800	380V/50HZ	Да	1xG 2 1xG 3/4	Atlas Copco
LUY230D-8	8	23	132	2590	2285	4232x1950x2170	2680x1660x1800	380V/50HZ	Да	1xG 2 1xG 3/4	Atlas Copco
LUY210D-10	10	21	132	2590	2285	4232x1950x2170	2680x1660x1800	380V/50HZ	Да	1xG 2 1xG 3/4	Atlas Copco
LUY165D-14	14	16,5	132	2590	2285	4232x1950x2170	2680x1660x1800	380V/50HZ	Да	1xG 2 1xG 3/4	Atlas Copco
LUY150D-16	16	15	132	2590	2285	4232x1950x2170	2680x1660x1800	380V/50HZ	Да	1xG 2 1xG 3/4	Atlas Copco
LUY165D-10	10	16,5	132	2590	2285	4232x1950x2170	2680x1660x1800	380V/50HZ	Да	1xG 2 1xG 3/4	Atlas Copco
LUY170D-17	17	17	160	3460	2850	4550x1770x2230	3280x1670x1870	380V/50HZ	Да	1xG 2 1xG 3/4	Atlas Copco
LUY250D-10	10	25	160	4500	3900	5260x1800x2590	3985x1800x2200	380V/50HZ	Да	1xG 2 1xG 3/4	Atlas Copco
LUY210D-14	14	21	160	4500	3900	5260x1800x2590	3985x1800x2200	380V/50HZ	Да	1xG 2 1xG 3/4	Atlas Copco
LUY280D-8.5	8,5	28	160	4500	3900	5260x1800x2590	3985x1800x2200	380V/50HZ	Да	1xG 2 1xG 3/4	Atlas Copco

Модель	Давление, бар	Производительность, м3/мин	Мощность, кВт	Вес, кг		Габариты, ДхШхВ, мм		Напряжение, В	Шасси	Выход, G	Винтовой блок
				с шасси	без шасси	с шасси	без шасси				
LUY238D-14	14	23,8	180	4600	4000	5260x1800x2590	3985x1800x2200	380V/50HZ	Да	1xG 2 1xG 3/4	Atlas Copco
LUY280D-10	10	28	180	4600	4000	5260x1800x2590	3985x1800x2200	380V/50HZ	Да	1xG 2 1xG 3/4	Atlas Copco
LUY260D-21	21	26	200	4000	3900	5200x2116x2495	3350x1800x2062	380V/50HZ	Да	1xG 2 1xG 3/4	Atlas Copco
LUY270D-17	17	27	200	4000	3900	5200x2116x2495	3350x1800x2062	380V/50HZ	Да	1xG 2 1xG 3/4	Atlas Copco
LUY290D-21	21	29	250	4900	4300	5260x2040x2630	3985x1800x2200	380V/50HZ	Да	1xG 2 1xG 3/4	Atlas Copco
LUY260D-25	25	26	250	4100	4000	5200x2116x2495	3350x1800x2062	380V/50HZ	Да	1xG 2 1xG 3/4	Atlas Copco
LUY290D-25	25	29	280	4600	4400	5200x2116x2495	3350x1800x2062	380V/50HZ	Да	1xG 2 1xG 3/4	Atlas Copco

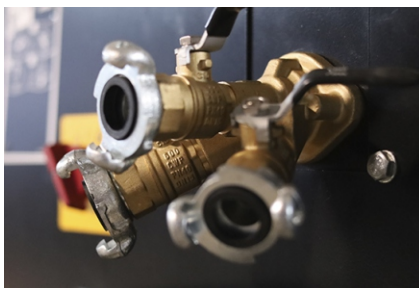



Бустеры

увеличивают давление с 8-10 бар до 35-40 бар

ТИП СМАЗКИ: МАСЛЯНЫЕ / БЕЗМАСЛЯНЫЕ

ИСПОЛНЕНИЕ:

35, 40 БАР

S (шкаф управления в комплекте)

GP (встроенный масляный насос, новая система охлаждения, шкаф управления в комплекте)

GP VSD (встроенный масляный насос, новая система охлаждения, усовершенствованный шкаф управления с RS-485 и инвертор в комплекте)



Бустеры этой серии предназначены для увеличения давления сжатого воздуха с 10-13 бар до 40 бар, что необходимо для решения целого ряда производственных задач (выдвиг ПЭТ-тары, сжатие прессы, буровые установки и подобные). Предусмотрены масляное и безмасляное исполнение: сделайте выбор в зависимости от требований к качеству сжатого воздуха на выходе.

Поршневые дожимные компрессоры серии Enger работают по следующему принципу: на бустер подается сжатый воздух с давлением 10-13 бар от винтового компрессора, бустер доводит давление до значения 35-40 Бар. Бустеры Enger неприхотливы, просты в обслуживании и эксплуатации, не требуют охлаждающей воды, сложного и дорогостоящего монтажа, не занимают много места. Бустер может использоваться для производства воздуха с давлением 10-13 бар для цеховых нужд, без дополнительных инвестиций.

Безмасляный бустер использует водяное охлаждение и разработан в соответствии со строгими требованиями к качеству воздуха. Система водяного охлаждения эффективно снижает температуру сжатого воздуха, обеспечивая его чистоту и отсутствие масла.

Технические характеристики

Бустеры масляные

Модель	Давление на входе, бар	Давление на выходе, бар	Производительность на выходе, мЗ/мин	Мощность, кВт	Габариты, ДхШхВ, мм	Вес, кг	Скорость вращения коленчатого вала об/мин.	Условный диаметр
NSW-1.6/8-35	8	35	1,6	7,5	1550x1000x1000	395	800	DN25
NSW-2.0/10-40	10	40	2	7,5	1740x720x1150	550	820	DN25
NSW-2.4/8-35	8	35	2,4	11	1740x720x1150	600	700	DN25
NSW-3.0/10-40	10	40	3	11	1740x720x1150	600	700	DN25
NSW-3.2/8-35	8	35	3,2	15	1750x760x1200	630	820	DN32
NSW-4.0/10-40	10	40	4	15	1750x760x1200	630	820	DN32
NSW-4.0/8-35	8	35	4	18,5	1750x800x1250	700	600	DN32
NSW-5.0/10-40	10	40	5	18,5	1750x800x1250	700	600	DN32
NSW-4.8/8-35	8	35	4,8	22	1750x800x1250	780	650	DN32
NSW-6.0/10-40	10	40	6	22	1750x800x1250	780	650	DN32
NSW-6.4/8-35	8	35	6,4	30	1800x850x1300	850	800	DN40
NSW-8.0/10-40	10	40	8	30	1800x850x1300	850	800	DN40
NSW-8.0/8-35	8	35	8	37	1850x850x1300	900	740	DN40
NSW-10/10-40	10	40	10	37	1850x850x1300	900	740	DN40

Технические характеристики

Бустеры безмасляные

Модель	Давление на входе, бар	Давление на выходе, бар	Производительность на выходе, мЗ/мин	Мощность, кВт	Габариты, ДхШхВ, мм	Вес, кг	Скорость вращения коленчатого вала об/мин.	Условный диаметр
NSW-1.6/8-35 OF	8	35	1,6	7,5	1740x720x1150	550	650	DN25
NSW-2.0/10-40 OF	10	40	2	7,5	1740x720x1150	550	650	DN25
NSW-2.4/8-35 OF	8	35	2,4	11	1740x720x1150	580	740	DN25
NSW-3.0/10-40 OF	10	40	3	11	1740x720x1150	580	740	DN25
NSW-3.2/8-35 OF	8	35	3,2	15	1750x720x1250	600	650	DN32
NSW-4.0/10-40 OF	10	40	4	15	1750x720x1250	600	650	DN32
NSW-4.0/8-35 OF	8	35	4	18,5	1800x750x1250	650	740	DN32
NSW-5.0/10-40 OF	10	40	5	18,5	1800x750x1250	650	740	DN32
NSW-4.8/8-35 OF	8	35	4,8	22	1800x750x1250	700	650	DN32
NSW-6.0/10-40 OF	10	40	6	22	1800x750x1250	700	650	DN32
NSW-6.4/8-35 OF	8	35	6,4	30	1800x800x1250	780	650	DN40
NSW-8.0/10-40 OF	10	40	8	30	1800x800x1250	780	650	DN40
NSW-8.0/8-35 OF	8	35	8	37	1850x850x1300	800	740	DN40
NSW-10/10-40 OF	10	40	10	37	1850x850x1300	800	740	DN40



Компрессоры 40 бар

сжатый воздух с рабочим давлением 35-40 бар

ТИП СМАЗКИ: МАСЛЯНЫЕ / БЕЗМАСЛЯНЫЕ
ТИП ОХЛАЖДЕНИЯ: ВОЗДУШНОЕ / ВОДЯНОЕ
ИСПОЛНЕНИЕ:

S (шкаф управления в комплекте)

**D VSD (усовершенствованный шкаф управления с RS-485
и инвертор в комплекте)**

35, 40 БАР



Технические характеристики

Компрессоры 2-в-1, 40 бар, с водяным охлаждением

Компрессорная установка включает в себя масляный винтовой компрессор и безмасляный бустер с водяным охлаждением - для достижения нужного значения по рабочему давлению.

Модель	Давление, бар	Производительность на выходе, м3/мин	Мощность, кВт	Потребление воды, т/ч	Габариты, ДхШхВ, мм	Вес, кг	Скорость вращения коленчатого вала об/мин.	Размер входа/выхода системы охлаждения	Условный диаметр
ZSW-6/8-40	40	6	67	15	2300x1650x1900	2100	350	Rc1-1/2"	DN32
ZSW-8/8-40	40	8	82	15	2300x1650x1900	2600	450	Rc1-1/2"	DN40
ZSW-10/10-40	40	10	100	20	2900x1750x2100	3400	350	Rc2"	DN40
ZSW-12/10-40	40	12	120	20	2900x1750x2100	4000	450	Rc2"	DN40
ZSW-16/8-40	40	16	165	30	3200x1800x2100	4700	350	Rc2"	DN40
ZSW-20/8-40	40	20	200	30	3800x1900x2200	6000	380	Rc2"	DN50

- Высокая эффективность и энергосбережение
- Низкий уровень шума
- Стабильность давления
- Удобная транспортировка
- Высококачественный безмасляный воздух при давлении 40 бар
- Установка фундамента не требуется
- Простота обслуживания и экономия времени простоя
- Длительный срок службы
- Компрессорная станция охлаждается водой, что значительно снижает износ.



Технические характеристики

Компрессоры безмасляные 40 бар с водяным охлаждением

Модель	Давление, бар	Производительность на выходе, м3/мин	Мощность, кВт	Потребление воды, т/ч	Габариты, ДхШхВ, мм	Вес, кг	Скорость вращения коленчатого вала об/мин.	Размер входа/выхода системы охлаждения	Условный диаметр
PET-6/40	40	6	55	15	2600x1150x2150	2800	450	Rc1-1/2"	DN32
PET-8/40	40	8	75	15	2700x1250x2150	3300	430	Rc1-1/2"	DN40
PET-10/40	40	10	100	20	2900x1300x2200	3900	450	Rc2"	DN40
PET-12/40	40	12	120	20	3000x1350x2250	4500	460	Rc2"	DN40
PET-13/40	40	13,3	132	25	4050x1750x2380	6000	580	Rc2"	DN40
PET-16/40	40	16,3	160	35	4650x2200x2780	7400	390	Rc2"	DN40
PET-21/40	40	21	200	50	4650x2200x2780	7600	480	Rc2"	DN50
PET-22/40	40	22,2	220	50	4650x2200x2780	7800	500	Rc2"	DN50
PET-25/40	40	25,5	250	50	4950x2690x2980	8500	390	Rc2-1/2"	DN50
PET-29/40	40	29,3	280	65	4950x2690x2980	8800	440	Rc2-1/2"	DN65
PET-32/40	40	32,3	315	65	4950x2690x2980	9000	470	Rc2-1/2"	DN65
PET-35/40	40	35	350	65	4950x2690x2980	9500	530	Rc2-1/2"	DN65
PET-36/40	40	36,2	355	65	5060x2850x2190	10800	530	Rc2-1/2"	DN65
PET-42/40	40	41,7	400	80	5180x2850x2190	11500	380	Rc3"	DN65
PET-47/40	40	46,7	450	80	5180x2850x2190	12800	365	Rc3"	DN80
PET-52/40	40	51,7	500	80	5480x3000x2250	14500	350	Rc3"	DN80
PET-55/40	40	55	550	80	5480x3000x2250	15900	375	Rc3"	DN80

- Интегрированный дизайн: учтено удобство обслуживания и использования компрессора.
- Компрессор управляется программируемым контроллером PLC, который имеет высокую степень автоматизации, усовершенствованную и надежную работу.
- Цилиндр и сальник спроектированы с безмасляной смазкой для обеспечения чистоты воздуха.
- Поверхность штока поршня, проходящего через наполнительную часть, закалена, обработана термическим напылением для повышения износостойкости;
- Компрессор оборудован предохранительным клапаном, который открывается и разгружается при превышении давления над нормой для обеспечения безопасной работы системы.

Технические характеристики

Компрессоры высокого давления с воздушным охлаждением (масляные и безмасляные) могут быть изготовлены с производительностью 0,5 - 4 м³/мин и давлением на выходе 3,5 - 200 бар.

Компрессоры безмасляные высокого давления с воздушным охлаждением

Модель	Давление, бар	Производительность на выходе, м ³ /мин	Мощность, кВт	Габариты, ДхШхВ, мм	Вес, кг	Скорость вращения коленчатого вала об/мин.	Условный диаметр
SFW-2.2/8	8	2,2	15	1750x750x1250	650	700	DN32
SFW-2.1/10	10	2,1	15	1750x750x1250	650	700	DN32
SFW-1.5/16	16	1,5	15	1750x750x1250	650	700	DN25
SFW-1.3/30	30	1,4	18,5	1800x800x1280	750	700	DN25
SFW-0.7/60	60	0,7	15	1750x750x1250	670	700	DN25
SFW-0.65/80	80	0,65	15	1750x750x1250	680	700	DN25

Компрессоры масляные высокого давления с воздушным охлаждением

Модель	Давление, бар	Производительность на выходе, м ³ /мин	Мощность, кВт	Габариты, ДхШхВ, мм	Вес, кг	Скорость вращения коленчатого вала об/мин.	Условный диаметр
VHF-0.5/40	40	0,5	7,5	1365x630x780	310	650	DN20
WHF-1/40	40	1	15	1420x840x840	470	790	DN20
SHF-1.5/40	40	1,5	18,5	1800x850x1100	590	600	DN25
SHF-2.0/40	40	2	22	1800x860x1210	660	695	DN25
SHF-2.5/40	40	2,5	30	1900x880x1100	800	600	DN25
SHF-3/40	40	3	37	2020x935x1100	920	690	DN32





Подготовка сжатого воздуха

Оборудование для очистки и осушения сжатого воздуха для предприятий с самыми разными условиями эксплуатации компрессора

АДСОРБЦИОННЫЕ ОСУШИТЕЛИ

- горячей регенерации
- холодной регенерации
- горячей регенерации с воздухоудвкой
- горячей регенерации с воздухоудвкой и дополнительным охлаждением (воздушным или водяным)



КОЛОННОГО
ТИПА



МОДУЛЬНОГО
ТИПА



РЕФРИЖЕРАТОРНЫЕ ОСУШИТЕЛИ

- с водяным охлаждением
- с воздушным охлаждением



магистральные фильтры,
картриджи,
циклонные сепараторы



масловлагодзделители



конденсатоотводчики

доохладители



угольные
колонны

Схема подключения оборудования для подготовки сжатого воздуха

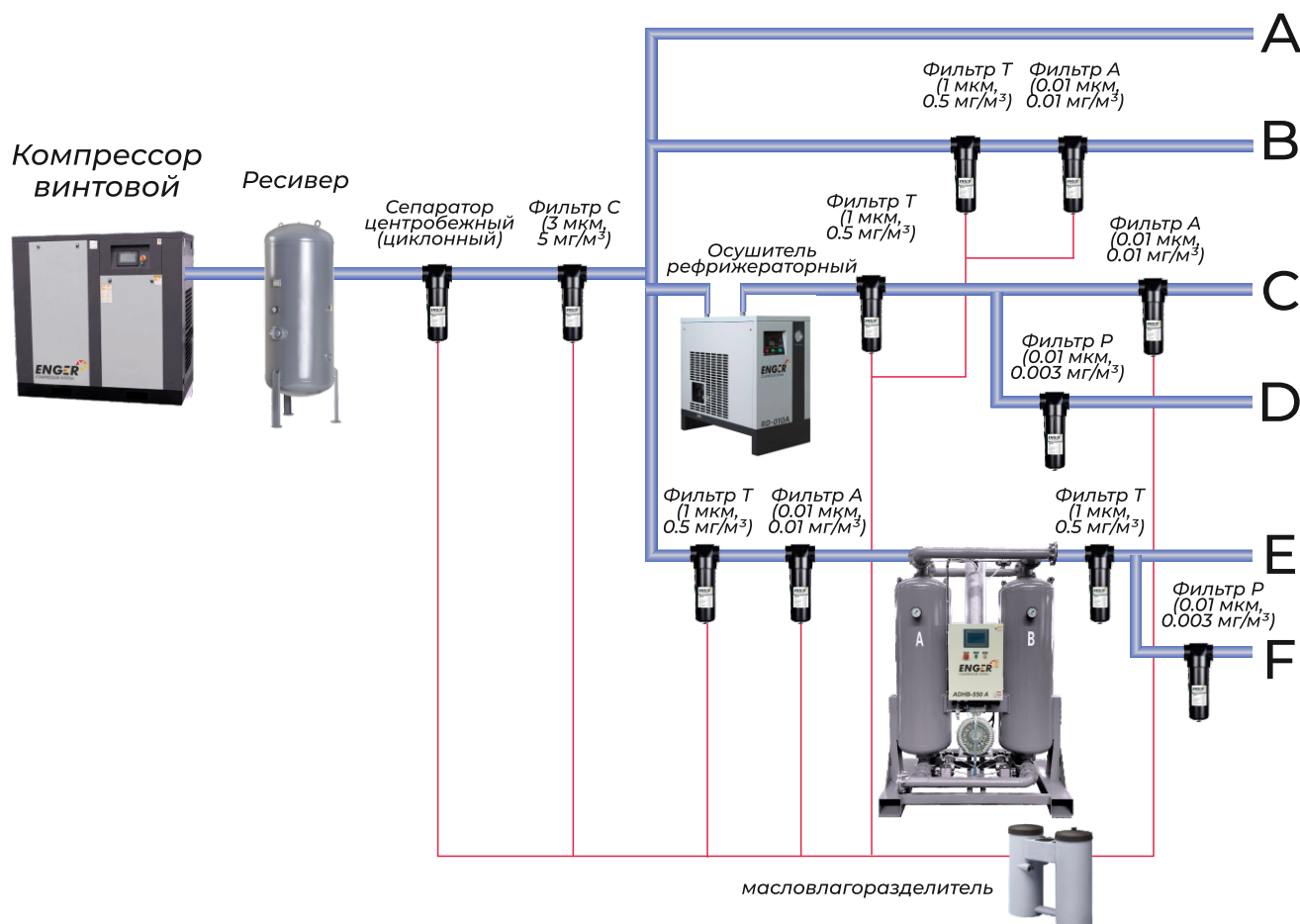

Вариант линии	Класс очистки сжатого воздуха			Сфера применения
	твердые частицы	влага	масло	
A	3	6	4	общепромышленный воздух, пескоструйная обработка
B	1	6	1	пневматический инструмент, покраска
C	1	4	1	порошковая покраска, высокоточный пневматический инструмент, пневмотранспортировка и управление
D	1	4	1	пищевая упаковка, косметика, фотолаборатория, текстиль
E	2	1-3	2	фармацевтическая и химическая промышленность, пневмосистемы с t окружающей среды ниже нуля
F	1	1-3	1	пищевая, молочная промышленность, пивоварение, микроэлектроника, оптика

Адсорбционные осушители

Адсорбционный осушитель поглощает влагу, содержащуюся в сжатом воздухе, благодаря гранулам сорбента, засыпанным в колонны осушителя. После максимального насыщения сорбента влагой происходит продувка колонны очищенным сжатым воздухом (регенерация), который высушивает сорбент и подготавливает его снова к процессу осушения (адсорбции).

ХОЛОДНОЙ РЕГЕНЕРАЦИИ

КОЛОННЫЕ



расход воздуха
на регенерацию

8-14%

- 40°C

МОДУЛЬНЫЕ



расход воздуха
на регенерацию

12-14%

- 40°C

ГОРЯЧЕЙ РЕГЕНЕРАЦИИ

КОЛОННЫЕ



расход воздуха
на регенерацию

4-8%

- 40°C

- 70°C

МОДУЛЬНЫЕ



расход воздуха
на регенерацию

5-8%

- 40°C

- 70°C

КОЛОННЫЕ С ВОЗДУХОДУВКОЙ



расход воздуха
на регенерацию

2-3%

- 40°C

- 70°C

КОЛОННЫЕ С ВОЗДУХОДУВКОЙ И ДОПОЛНИТЕЛЬНЫМ ОХЛАЖДЕНИЕМ АДСОРБЕНТА

расход воздуха
на регенерацию

0%

- 40°C

- 70°C



Технические характеристики



КОЛОННОГО ТИПА ХОЛОДНОЙ РЕГЕНЕРАЦИИ

Модель	Давление, бар	Производительность, м3/мин	Напряжение, В	Вес, кг	Габариты, ДхШхВ, мм	Выход, G	Масса адсорбента, кг	Точка росы
ADC-015	10	1,5	220	185	780x510x1620	G 1	30	-40°C / -70°C
ADC-020		2,0	220	209	910x550x1400	G 1	48	
ADC-026		2,6	220	270	910x550x1400	G 1	60	
ADC-038		3,8	220	317	910x600x1590	G 1-1/4	80	
ADC-069		6,9	220	398	1010x600x1980	G1-1/2	125	
ADC-80		8,0	220	462	1130x650x2060	G 2	230	
ADC-110		11	220	482	1130x650x2060	G 2	150	
ADC-140		14	220	587	1085x940x2180	DN 65	250	
ADC-160		16	220	910	1230x1000x2210	DN 65	350	
ADC-180		18	220	745	1220x980x2210	DN 65	325	
ADC-220		22	220	895	1230x1000x2210	DN 65	325	
ADC-280		28	220	1155	1410x1150x2150	DN 80	450	
ADC-320		32	220	1207	1480x1150x2370	DN 80	600	
ADC-380		38	220	1449	1480x1310x2250	DN 100	600	
ADC-460		46	220	1652	1480x1310x2660	DN 100	700	
ADC-550		55	220	1816	1570x1550x2800	DN 125	900	
ADC-670		67	220	2325	1830x1630x2830	DN 150	1125	
ADC-750	75	220	2750	1940x1680x2880	DN 150	1500		
ADC-850	85	220	3125	1950x1700x2880	DN 150	1770		

Модель	Давление, бар	Производительность, м3/мин	Напряжение, В	Вес, кг	Габариты, ДхШхВ, мм	Выход, G	Масса адсорбента, кг	Точка росы
ADC-950	10	95	220	3600	2200x 1850x 2746	DN 150	2000	-40°C / -70°C
ADC-1100		110	220	4200	2300x 1950x 3100	DN 150	2220	
ADC-1300		130	220	4700	2500x 2100x 3200	DN 200	2700	
ADC-1500		150	220	5200	2900x 2400x 3250	DN 200	3150	



МОДУЛЬНОГО ТИПА ХОЛОДНОЙ РЕГЕНЕРАЦИИ

Модель	Давление, бар	Производительность, м3/мин	Напряжение, В	Вес, кг	Габариты, ДхШхВ, мм	Выход, G	Масса адсорбента, кг	Точка росы
ADC-015MD	10 11-16 16-25 25-40	1,5	220	100	700x 400x 1070	G 1	40	-40°C / -70°C
ADC-025MD		2,5	220	110	700x 400x 1270	G 1	70	
ADC-035MD		3,5	220	120	700x 400x 1730	G 1,1/2	90	
ADC-070MD		7,0	220	180	870x 400x 1730	G 1,1/2	100	
ADC-105MD		10,5	220	240	1050x 400x 1730	G 2	130	
ADC-140MD		14,0	220	300	1220x 400x 1730	G 2	250	
ADC-175MD		17,5	220	350	1400x 400x 1730	G 2,1/2	300	
ADC-210MD		21,5	220	410	1560x 400x 1730	G 2,1/2	320	
ADC-245MD		24,5	220	465	1750x 400x 1730	G 2,1/2	400	
ADC-280MD		28,0	220	520	1850x 400x 1730	G 2,1/2	450	

Технические характеристики



КОЛОННОГО ТИПА ГОРЯЧЕЙ РЕГЕНЕРАЦИИ

Модель	Давление, бар	Производительность, м3/мин	Напряжение, В	Вес, кг	Габариты, ДхШхВ, мм	Выход, G	Масса адсорбента, кг	Точка росы
ADH-015	10 11-16 16-25 25-40	1,5	220	194	780x 510x 1630	G 1	30	-40/-70°C
ADH-026		2,6	220	273	910x 550x 1390	G 1	60	-40/-70°C
ADH-038		3,8	220	322	910x 600x 1520	G 1-1/4	80	-40/-70°C
ADH-069		6,9	220	429	1010x 600x 1960	G 1-1/2	125	-40/-70°C
ADH-110		11	220	572	1130x 650x 2020	G 2	150	-40/-70°C
ADH-140		14	220	715	1085x 940x 2160	DN 65	250	-40/-70°C
ADH-180		18	220	845	1230x 1000x 2170	DN 65	325	-40/-70°C
ADH-220		22	220	924	1230x 1000x 2170	DN 65	325	-40/-70°C
ADH-280		28	380	1165	1410x 1100x 2130	DN 80	450	-40/-70°C
ADH-320		32	380	1235	1480x 1150x 2360	DN 80	600	-40/-70°C
ADH-380		38	380	1495	1480x 1310x 2360	DN 100	600	-40/-70°C
ADH-460		46	380	1750	1480x 1310x 2660	DN 100	700	-40/-70°C
ADH-550		55	380	2127	1570x 1550x 2800	DN 125	900	-40/-70°C
ADH-670		67	380	2472	1830x 1630x 2830	DN 150	1125	-40/-70°C
ADH-750		75	380	2912	1950x 1700x 2880	DN 150	1500	-40/-70°C
ADH-850		85	380	3180	1950x 1700x 2880	DN 150	1770	-40/-70°C
ADH-950		95	380	3600	2200x 1850x 2746	DN 150	2000	-40/-70°C
ADH-1100	110	380	4200	2300x 1950x 3100	DN 150	2220	-40/-70°C	



Модель	Давление, бар	Производительность, м3/мин	Напряжение, В	Вес, кг	Габариты, ДхШхВ, мм	Выход, G	Масса адсорбента, кг	Точка росы
ADH-1300		130	380	4700	2500x 2100x 3200	DN200	2700	-40/-70°C
ADH-1500		150	380	5200	2900x 2400x 3250	Dn200	3150	-40/-70°C



МОДУЛЬНОГО ТИПА ГОРЯЧЕЙ РЕГЕНЕРАЦИИ

Модель	Давление, бар	Производительность, м3/мин	Напряжение, В	Вес, кг	Габариты, ДхШхВ, мм	Выход, G	Масса адсорбента, кг	Точка росы
ADH-015MD	10 11-16 16-25 25-40	1,5	220	150	750x 405x 1870	G 1	40	-40/-70°C
ADH-025MD		2,5	220	155	780x 405x 1870	G 1	70	-40/-70°C
ADH-035MD		3,5	220	161	850x 405x 1870	G 1,1/2	90	-40/-70°C
ADH-070MD		7,0	220	228	1050x 405x 1870	G 1,1/2	100	-40/-70°C
ADH-105MD		10,5	220	295	1200x 405x 1870	G 2	130	-40/-70°C
ADH-140MD		14,0	220	264	1360x 405x 1870	G 2	250	-40/-70°C
ADH-175MD		17,5	220	433	1550x 405x 1870	G 2,1/2	300	-40/-70°C
ADH-210MD		21,5	220	505	1750x 405x 1870	G 2,1/2	320	-40/-70°C
ADH-245MD		24,5	380	578	1890x 405x 1870	G 2,1/2	400	-40/-70°C
ADH-280MD		28,0	380	649	2000x 405x 1870	G 2,1/2	450	-40/-70°C

Технические характеристики



КОЛОННОГО ТИПА ГОРЯЧЕЙ РЕГЕНЕРАЦИИ, С ВОЗДУХОДУВКОЙ

Модель	Давление, бар	Произв-ть, м ³ /мин	Мощность воздуходувки, кВт	Вес, кг	Габариты, ДхШхВ, мм	Выход, G	Мощность нагревателя, кВт	Точка росы
ADHB-140	10 11-16 16-25 25-40	14	2,0	1200	1600x 1200x 2500	DN 65	10	-40/-70°C
ADHB-200		20	2,5	1500	1700x 1600x 2550	DN 65	15	-40/-70°C
ADHB-300		30	4,0	1800	2200x 1500x 2500	DN 80	21	-40/-70°C
ADHB-380		38	7,5	2100	2100x 1800x 2800	DN 100	28	-40/-70°C
ADHB-460		46	7,5	2250	2300x 1900x 2850	DN 100	34	-40/-70°C
ADHB-550		55	8,5	2400	2300x 1950x 2790	DN 125	40	-40/-70°C
ADHB-670		67	11,0	3150	2500x 2130x 2840	DN 150	50	-40/-70°C
ADHB-750		75	11,0	3300	2800x 2200x 2950	DN 150	56	-40/-70°C
ADHB-850		85	12,5	3750	2800x 2300x 3100	DN 150	64	-40/-70°C
ADHB-1000		100	12,5	4000	3250x 2600x 3450	DN 150	75	-40/-70°C
ADHB-1200		120	15,0	4800	3400x 2800x 3500	DN 150	85	-40/-70°C
ADHB-1500		150	18,5	6000	3650x 3000x 3600	DN 200	110	-40/-70°C
ADHB-2000		200	18,5	8500	4120x 3200x 3750	DN 200	145	-40/-70°C
ADHB-2500		250	20,0	10000	4500x 3300x 3800	DN 250	185	-40/-70°C
ADHB-3500		350	25,0	13800	5100x 3600x 4000	DN 300	260	-40/-70°C
ADHB-4000		400	32,0	15500	5200x 3700x 3700	DN 300	300	-40/-70°C
ADHB-4500		450	32,0	18500	5400x 3900x 4200	DN 300	325	-40/-70°C
ADHB-5000	500	40,0	22000	5500x 4100x 4300	DN 350	375	-40/-70°C	

**КОЛОННОГО ТИПА ГОРЯЧЕЙ РЕГЕНЕРАЦИИ,
С ВОЗДУХОДУВКОЙ И ДОПОЛНИТЕЛЬНЫМ ОХЛАЖДЕНИЕМ**



Модель	Давление, бар	Произв-ть, м ³ /мин	Мощность воздуходувки, кВт	Вес, кг	Габариты, ДхШхВ, мм	Выход, G	Мощность нагревателя, кВт	Точка росы
ADHB-140 A/W	10 11-16 16-25 25-40	14	2,0	1200	1600x 1200x 2500	DN 65	10	-40/-70°C
ADHB-300 A		30	4,0	1800	2200x 1500x 2500	DN 80	21	-40/-70°C
ADHB-380 A/W		38	7,5	2100	2100x 1800x 2800	DN 100	28	-40/-70°C
ADHB-460 A/W		46	7,5	2250	2300x 1900x 2850	DN 100	34	-40/-70°C
ADHB-550 A/W		55	8,5	2400	2300x 1950x 2790	DN 125	40	-40/-70°C
ADHB-670 A/W		67	11,0	3150	2500x 2130x 2840	DN 150	50	-40/-70°C
ADHB-750 W		75	11,0	3300	2800x 2200x 2950	DN 150	56	-40/-70°C
ADHB-850 A/W		85	12,5	3750	2800x 2300x 3100	DN 150	64	-40/-70°C
ADHB-1000 A/W		100	12,5	4000	3250x 2600x 3450	DN 150	75	-40/-70°C
ADHB-1200 A/W		120	15,0	4800	3400x 2800x 3500	DN 150	85	-40/-70°C
ADHB-1500 A/W		150	18,5	6000	3650x 3000x 3600	DN 200	110	-40/-70°C
ADHB-2000 W		200	18,5	8500	4120x 3200x 3750	DN 200	145	-40/-70°C
ADHB-2500 W		250	20,0	10000	4500x 3300x 3800	DN 250	185	-40/-70°C
ADHB-3500 W		350	25,0	13800	5100x 3600x 4000	DN 300	260	-40/-70°C
ADHB-4000 W		400	32,0	15500	5200x 3700x 3700	DN 300	300	-40/-70°C
ADHB-4500 W		450	32,0	18500	5400x 3900x 4200	DN 300	325	-40/-70°C
ADHB-5000 W	450	40,0	22000	5500x 4100x 4300	DN 350	375	-40/-70°C	



Рефрижераторные осушители

Рефрижераторный осушитель ставится на выходе сжатого воздуха из компрессора и позволяет избавиться от влаги. Он использует принцип охлаждения для снижения температуры сжатого воздуха. Водяной пар, содержащийся в сжатом воздухе, перенасыщается при низкой температуре и конденсируется в капельную влагу, а затем конденсированная вода (включая некоторое количество масла и пыли) удаляется с помощью газовой сепарации.

С ВОЗДУШНЫМ ОХЛАЖДЕНИЕМ



- Эффективность удаления воды 99,9%
- Точка росы +2-10°C
- Конструкция с большой пропускной способностью
- Низкая потеря давления

- Эффективность удаления воды 99,9%
- Точка росы +2-10°C
- Конструкция с большой пропускной способностью
- Более низкая потеря давления
- Система автоматической регулировки объема охлаждающей воды
- Компоненты управления всемирно известных брендов: Danfoss (Дания), Emerson, SPORLAN (США).

С ВОДЯНЫМ ОХЛАЖДЕНИЕМ



Технические характеристики

С ВОЗДУШНЫМ ОХЛАЖДЕНИЕМ

Модель	Давление, бар	Произв-ть, м3/мин	Мощность, кВт	Вес, кг	Габариты, ДхШхВ, мм	Выход, G	Напряжение, В
RD-010A	10 / 16 / 40	1,0	0,58	56	730x 420x 770	3/4"	220
RD-015A		1,5	0,59	61	730x 420x 770	1"	220
RD-020A		2,0	0,59	61	730x 420x 770	1"	220
RD-026A		2,6	0,75	68	730x 420x 800	1"	220
RD-038A		3,8	0,88	102	780x 540x 1010	1 1/2"	220
RD-069A		6,9	1,24	138	1000x 540x 1010	1 1/2"	220
RD-110A		11,0	1,73	205	1240x 650x 1140	2"	220
RD-140A		14,0	2,60	215	1240x 650x 1140	2 1/2"	380
RD-180A		18,0	2,80	283	1400x 700x 1260	2 1/2"	380
RD-220A		22,0	3,00	324	1450x 700x 1340	DN 80	380
RD-280A		28,0	3,75	358	1450x 700x 1340	DN 80	380
RD-320A		32,0	4,66	408	1550x 750x 1400	DN 80	380
RD-380A		38,0	6,49	585	1900x 950x 1620	DN 100	380
RD-460A		46,0	8,85	630	1900x 950x 1620	DN 100	380
RD-550A		55,0	9,98	815	2100x 1000x 1790	DN 125	380
RD-670A		67,0	10,50	1106	2100x 1400x 2000	DN 150	380
RD-750A		75,0	11,25	1223	2100x 1450x 2150	DN 150	380
RD-850A		85,0	13,50	1685	2100x 1450x 2250	DN 150	380
RD-1300A	130					380	
RD-1500A	150	22			2600x 1800x 2500	DN 250	380

С ВОДЯНЫМ ОХЛАЖДЕНИЕМ

Модель	Давление, бар	Произв-ть, м3/мин	Мощность, кВт	Вес, кг	Габариты, ДхШхВ, мм	Выход, G	Напряжение, В
RD-140W	10 / 16	14	2,60	215	1240x 650x 1140	2 1/2"	380
RD-180W		18	2,80	283	1400x 700x 1260	2 1/2"	380
RD-220W		22	3,00	324	1450x 700x 1340	DN 80	380
RD-280W		28	3,75	358	1450x 700x 1340	DN 80	380
RD-320W		32	4,66	408	1550x 750x 1400	DN 80	380
RD-380W		38	6,49	585	1900x 950x 1620	DN 100	380
RD-460W		46	8,85	630	1900x 950x 1620	DN 100	380
RD-550W		55	9,98	858	2100x 1000x 1790	DN 125	380
RD-670W		67	10,50	1106	2100x 1400x 1850	DN 150	380
RD-750W		75	11,25	1223	2100x 1550x 1990	DN 150	380
RD-850W		85	13,50	1685	2100x 1550x 1990	DN 150	380
RD-950W		95	15,00	2105	2100x 1700x 2000	DN 200	380
RD-1100W		110	18,75	2326	2500x 1750x 2200	DN 200	380
RD-1300W		130	21,25	2500	2500x 1900x 2300	DN 200	380
RD-1500W		150	23,75	2680	2700x 2050x 2350	DN 200	380
RD-1700W		170	26,25	2854	2900x 2050x 2400	DN 200	380
RD-2300W		230	37,50	3896	3600x 2200x 2500	DN 250	380
RD-2900W	300	43,00	3700	2150x 3000x 2300	DN 250	380	
RD-3700W	370	52,50	4988	5300x 3000x 2750	DN 300	380	



Магистральные фильтры

Серия магистральных фильтров ENGER разработана для обеспечения необходимого уровня очистки сжатого воздуха от масла и твердых частиц.

РЕЗЬБОВЫЕ



С ДИФМАНОМЕТРОМ



ДО 16 БАР, 40 БАР

ФЛАНЦЕВЫЕ



ДЛЯ БОЛЬШИХ ОБЪЕМОВ
СЖАТОГО ВОЗДУХА

Картриджи магистральных фильтров



Модель	Характеристики	Назначение
C-...	3 мкм, 5 мг/м ³	Предварительный фильтр
T-...	1 мкм, 0.5 мг/м ³	Универсальный обезжиривающий фильтр
A-...	0.01 мкм, 0.01 мг/м ³	Высокоэффективный обезжиривающий фильтр
D-...	0.01 мкм, 0.001 мг/м ³	Сверхэффективный обезжиривающий фильтр
P-...	0.003 мг/м ³	Фильтр с активированным углем
BR-...	1 мкм	Универсальный пылевой фильтр
CR-...	0.01 мкм	Высокоэффективный пылевой фильтр

Технические характеристики

РЕЗЬБОВЫЕ

Модель корпуса	Пропускная способность, м ³ /мин	Вес, кг	Габариты ДхШхВ, мм	Выход G	Модель фильтрующего элемента	Количество фильтрующих элементов
S-0015G	1,5	1,5	245x100	1/2" или 3/4"	... - 0015	1
S-0026G	2,6	2,3	300x130	1"	... - 0026	1
S-0038G	3,8	2,5	300x130	1 1/2"	... - 0038	1
S-0070G	7,0	2,8	395x130	1 1/2"	... - 0070	1
S-0110G	11,0	5,1	550x160	2"	... - 0110	1
S-0140G	14,0	5,5	550x160	2" или 2 1/2"	... - 0140	1
S-0180G	18,0	10	590x215	2 1/2"	... - 0180	1
S-0220G	22,0	11	590x215	3"	... - 0220	1
S-0280G	28,0	15	590x215	3"	... - 0280	1

ФЛАНЦЕВЫЕ

Модель корпуса	Пропускная способность, м ³ /мин	Вес, кг	Габариты ДхШхВ, мм	Выход G	Модель фильтрующего элемента	Количество фильтрующих элементов
S-0330F	33	35	1055x520	DN80	EP14+EP18	1+1
S-0380F	38	40	1120x520	DN100	EP18	2
S-0460F	46	45	1270x520	DN100	EP22	2
S-0550F	55	60	1100x565	DN125	EP14+EP18	1+2
S-0670F	67	65	1225x565	DN150	EP18+EP22	1+2
S-0750F	75	75	1200x657	DN150	EP22+EP18	1+3
S-0850F	85	85	1350x650	DN150	EP22	4
S-0950F	95	96	1290x706	DN150	EP22+EP18	2+3
S-1100F	110	145	1460x706	DN150	EP22	5
S-1300F	130	175	1320x780	DN150	EP22+EP18	3+4
S-1600F	160	215	1500x780	DN200	EP22	7
S-1800F	180	225	1440x830	DN200	EP22+EP18	6+3
S-2000F	200	250	1600x830	DN200	EP22	9
S-2500F	250	300	1520x930	DN250	EP22+EP18	8+4
S-3000F	300		590x215	DN250		



Циклонные сепараторы

Циклонные сепараторы ENGER удаляют из воздуха, сжатого компрессором, капельную влагу и масло. В корпусе сепаратора размещена турбина, придающая воздушному потоку вращательное вихревое движение. Воздействие центробежной силы заставляет капли влаги и масла оседать на стенках колбы сепаратора, а затем они стекают вниз и удаляются при помощи конденсатоотводчика.



Модель	Пропускная способность, м³/мин	Вес, кг	Габариты ДхШхВ, мм	Выход G
WS-0026G	2,6	2,3	300x130	1/2"
WS-0038G	3,8	2,5	300x130	3/4"
WS-0070G	7	2,8	395x130	1"
WS-0110G	11	5,1	550x160	1 1/2"
WS-0180G	18	10	590x215	2"
WS-0280G	28	15	590x215	2 1/2"
WS-0460F	46	45	1270x520	2 1/2"
WS-0550F	55	60	1100x565	3"
WS-1500F	150	380	1690x540	DN150
WS-2300F	230	410	1790x562	DN200

Конденсатоотводчики



Модель	Выход G	Давление, бар
Конденсатоотводчик поплавковый SF50E	DN15	8
Конденсатоотводчик поплавковый шар «ENGER» 04.090.0002	DN15	16
Конденсатоотводчик таймерный электро «ENGER» 04.090.0005	DN15	16
Конденсатоотводчик таймерный электро «ENGER» 04.090.0006	DN15	50
Конденсатоотводчик электро VR350 с подогревом	DN15	10

Масловлагоразделители

Сепараторы технологического конденсата типа WOS применяются для отделения масел от воды в конденсате линий сжатого воздуха и доведения конденсата до чистоты, пригодной для утилизации.

Модель	Давление, бар	Пропускн. способ-ть мЗ/мин	Рабочая температура	Вес, кг	Габариты, ДхШхВ, мм	Выход воды, выход масла
WOS-8	16	8	5 ~60°C	25	650x280x590	3/4"
WOS-15		15	5 ~60°C	40	700x300x620	3/4"
WOS-30		30	5 ~60°C	65	950x330x670	1,1/2"
WOS-45		45	5 ~60°C	85	1000x330x790	1,1/2"
WOS-70		70	5 ~60°C	120	1050x330x850	1,1/2"





Доохладители

Понижают температуру входящего сжатого воздуха на 10-15 С



Модель	Давление, бар	Пропускн. способ-ть м3/мин	Мощность, кВт	Вес, кг	Габариты, ДхШхВ, мм	Выход, G	Напряжение, В
PR-020A	10	2	0,18	29	650x280x590	R1	220
PR-026A		2,6	0,20	30	700x300x620	R1,1/2	220
PR-038A		3,8	0,40	34	950x330x670	R1,1/2	220
PR-069A		6,9	0,40	53	1000x330x790	R2	220
PR-085A		8,5	0,50	60	1050x330x850	R2,1/2	220
PR-110A		11	0,50	68	1100x330x900	R2,1/2	220
PR-140A		14	0,50	73	1100x330x1000	DN80	220
PR-180A		18	0,70	82	1400x330x800	DN80	220
PR-220A		22	0,70	91	1450x350x900	DN80	220
PR-280A		28	0,80	105	1500x470x1000	DN100	220
PR-330A		33	1,00	120	1600x470x1000	DN100	220
PR-380A		38	1,20	128	1600x470x1000	DN125	220
PR-750A		75	1,70	278	2200*500*1510	DN125	380



Угольные колонны

Обеспечивают фильтрацию по масляным фракциям до 0.003 мг\м³.

Модель	Давление, бар	Пропускн. способ-ть м3/мин	Мощность, кВт	Вес, кг	Габариты, ДхШхВ, мм	Выход, G
TQ-015CH	10 / 16	1,5	0,18	50	Ø133*1054	G1
TQ-024CH		2,6	0,20	70	Ø133*1054	G1
TQ-035CH		3,8	0,40	85	Ø160*1066	G1,1/2
TQ-060CH		6,8	0,40	110	Ø159*1246	G1,1/2
TQ-090CH		10,5	0,50	130	Ø219*1495	G2
TQ-120CH		14,5	0,50	150	Ø219*1495	G2
TQ-150CH		17,5	0,50	160	Ø219*1590	G2
TQ-180CH		21,6	0,70	180	Ø219*1920	DN65
TQ-240CH		28,5	0,70	195	Ø273*1640	DN80
TQ-360CH		38	0,80	320	Ø325*2022	DN80
TQ-450CH		51	1,00	400	Ø412*2022	DN100
TQ-600CH		66	1,20	462	Ø412*2150	DN100
TQ-800CH		85	1,70	500	Ø412*2246	DN125
TQ-1000CH		105	1,00			
TQ-1200CH		125	1,20			
TQ-1500CH		160	1,70			





Генераторы азота

Генераторы азота «Enger» используют технологию адсорбции с переменным давлением. Азот выделяется из атмосферного воздуха под давлением. В качестве адсорбента применяется углеродное молекулярное сито: специально обработанный угольный порошок с большим количеством микропор на поверхности.

Молекула азота меньше молекулы кислорода. Поэтому когда сжатый воздух проходит через молекулярное сито, молекулы кислорода задерживаются в порах, а азот остается в адсорбционном слое. При увеличении давления воздуха молекулярное сито может поглотить больше кислорода, при уменьшении давления, соответственно, меньше. Процесс адсорбции (когда молекулярное сито находится под давлением) и процесс десорбции (когда давление сбрасывается) циклически сменяют друг друга, благодаря этому происходит выделение азота из атмосферного воздуха.

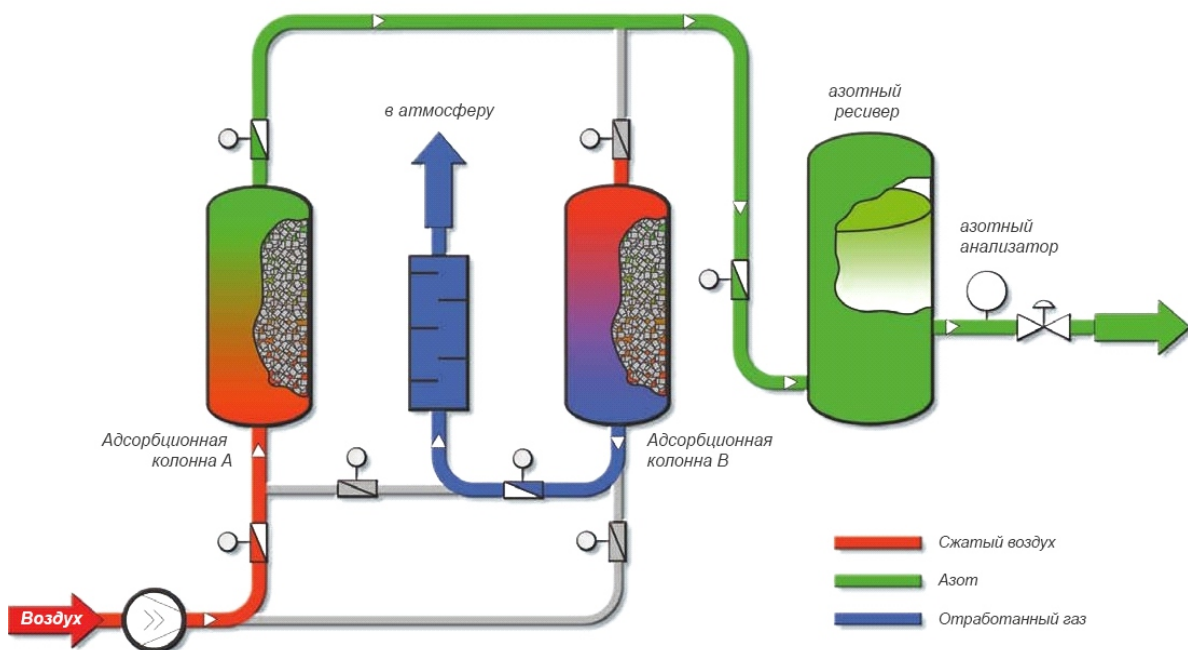



КОЛОННОГО ТИПА



МОДУЛЬНОГО ТИПА

Пример маркировки генератора азота

GN50-295MD

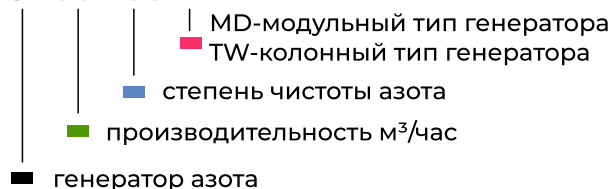

Код	Степень чистоты азота
96	96%
99	99%
295	99.5%
39	99.9%
49	99.99%
59	99.999%

**РАСЧЕТ ПРОИЗВОДИТЕЛЬНОСТИ КОМПРЕССОРА
ПОД ПРОИЗВОДИТЕЛЬНОСТЬ ГЕНЕРАТОРА АЗОТА
В ЗАВИСИМОСТИ ОТ НЕОБХОДИМОЙ ЧИСТОТЫ АЗОТА**

Воздух и азот определенной чистоты имеют следующие соотношения:

Чистота азота на выходе	Воздух	Азот
99.999%	9.38	1
99.99%	5.2	1
99.9%	4.2	1
99.5%	3.6	1
99.0%	3.0	1



Схема азотной линии

ВАРИАНТ 1: С РЕФРИЖЕРАТОРНЫМ ОСУШИТЕЛЕМ.

СРОК СЛУЖБЫ ГЕНЕРАТОРА АЗОТА - 3-5 ЛЕТ



ВАРИАНТ 2: С РЕФРИЖЕРАТОРНЫМ И АДсорбЦИОННЫМ ОСУШИТЕЛЕМ.

СРОК СЛУЖБЫ ГЕНЕРАТОРА АЗОТА - 8-10 ЛЕТ



Использование адсорбционного осушителя уменьшает износ молекулярного сита генератора азота. Вследствие этого увеличивается срок службы генератора азота.

Сферы применения генераторов азота



ЛАЗЕРНАЯ РЕЗКА



ПИЩЕВАЯ ПРОМЫШЛЕННОСТЬ



УПАКОВКА

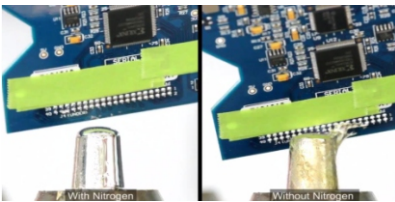

ЭЛЕКТРОНИКА



АЛЮМИНИЕВАЯ ПРОМЫШЛЕННОСТЬ



НЕФТЕПЕРЕРАБОТКА





Генераторы кислорода

В основании принципа работы генератора кислорода также лежит технология адсорбции с переменным давлением. Кислород выделяется из атмосферного воздуха под давлением при нормальной температуре. Сжатый воздух перед использованием проходит серию очисток: удаление влаги, масла и пыли.

Сжатый воздух поочередно нагнетает давление в каждую из двух одинаковых адсорбционных колонн.

Когда сжатый воздух поступает в адсорбционную колонну А, влага, кислород и углекислый газ адсорбируются. После достижения рабочего давления кислород поступает из адсорбционной колонны А в ресивер, прежде чем поступить к потребителю. Одновременно в адсорбционной колонне В давление сбрасывается до атмосферного.





Схема кислородной линии

ВАРИАНТ 1: С РЕФРИЖЕРАТОРНЫМ ОСУШИТЕЛЕМ.

СРОК СЛУЖБЫ ГЕНЕРАТОРА КИСЛОРОДА - 3-5 ЛЕТ

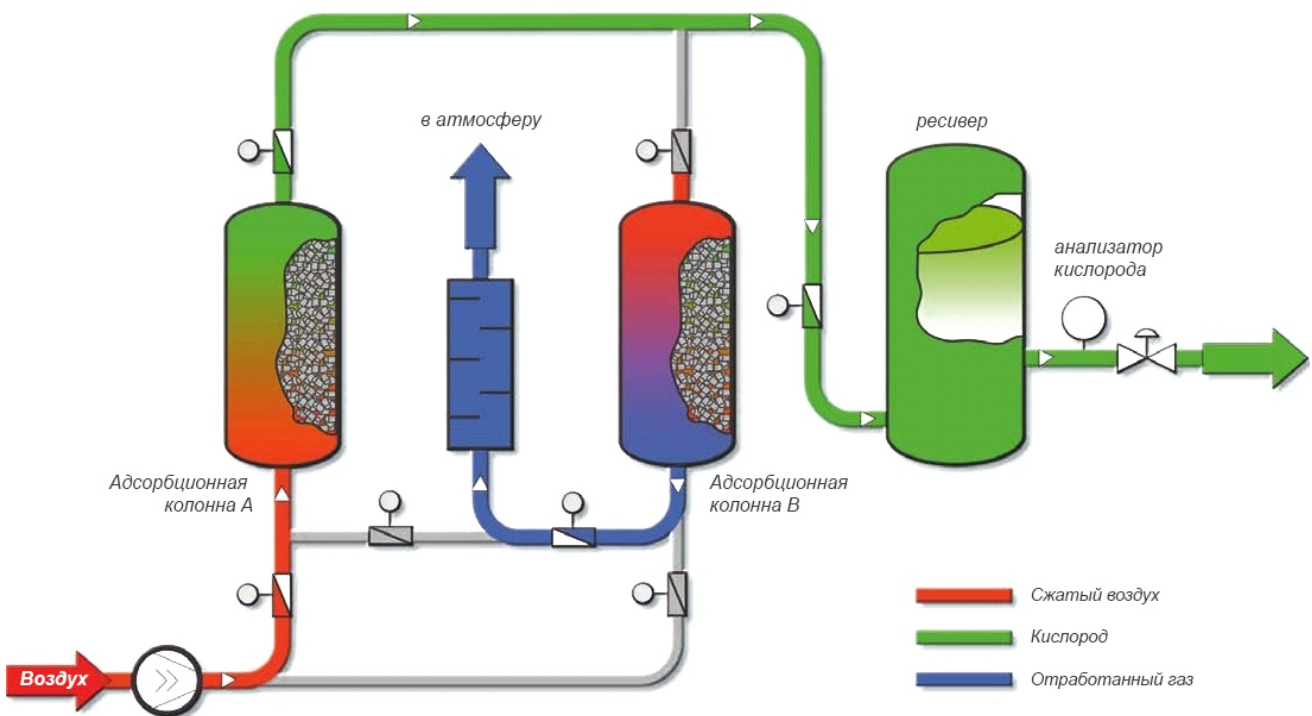

ВАРИАНТ 2: С РЕФРИЖЕРАТОРНЫМ И АДсорбЦИОННЫМ ОСУШИТЕЛЕМ.

СРОК СЛУЖБЫ ГЕНЕРАТОРА КИСЛОРОДА - 8-10 ЛЕТ



Модульные компрессорные станции

1 Не требуется строить отдельное помещение

Работает при любой погоде, в температурном диапазоне от - 60 до +50 °С.

Не требует разрешительной документации, т.к. не является капитальным строением.

2 Комплектуется любым оборудованием под ваши задачи

Компрессоры

- производительность 3-30 м³/мин
- рабочее давление до 300 бар

Оборудование для подготовки сжатого воздуха

3 Контейнер полностью оборудован

предусмотрены отопление и вентиляция, система освещения (основное и охранно-пожарная сигнализация, автоматическое пожаротушение



4 Удобное обслуживание:

все узлы внутри контейнера легко доступны.

7 Контейнер и компрессорное оборудование сертифицированы

вы получаете комплект эксплуатационной документации.

5 Дистанционное управление

удаленный мониторинг и управление с компьютера или смартфона, постоянного присутствия ответственного специалиста на модульной компрессорной станции не требуется.

6 Разместите, где требуется:

хоть в чистом поле, хоть через стену от потребителя. Обратите внимание, что потребуется электросеть с напряжением 380В.

8 Удобно транспортировать

предусмотрены строповочные проушины, позволяющие перемещать контейнер при помощи грузоподъемной техники.





Компрессоры ENGER в России

Поставку компрессорного оборудования ENGER в Россию, а также полное сопровождение сделок и постпродажную поддержку могут осуществлять только два юридических лица в России - ООО «Руспром» и ООО «Главснаб».

Российское представительство Enger располагает всеми ресурсами для того, чтобы у вас не возникло проблем при покупке и использовании компрессоров Enger: сильный отдел продаж с опытными инженерами, собственная служба сопровождения сделок, служба логистики и сервисный центр с выездными бригадами инженеров.

Представители ENGER помогут с подбором оборудования, организуют доставку, запустят и будут обслуживать компрессор в течение всего срока его эксплуатации. «Главснаб» и «Руспром» также несут гарантийные обязательства по компрессорному оборудованию Enger.

Решение ввозить в Россию компрессорное оборудование Enger основано на серьезном опыте, точном понимании российского рынка компрессорного оборудования и обширных знаниях специалистов этих компаний.



Выполненные проекты





Сервисное обслуживание запасные части и расходные материалы

НА ТЕРРИТОРИИ РОССИИ СЕРВИСНОЕ ОБСЛУЖИВАНИЕ КОМПРЕССОРОВ ENGER ОСУЩЕСТВЛЯЮТ ОФИЦИАЛЬНЫЕ ИМПОРТЕРЫ

Сервисная служба российского представительства ENGER - это:

- 9 выездных инженеров, которые запустят, обслужат и отремонтируют ваш компрессор
- 8 менеджеров, которые помогут подобрать расходными материалы и сменные запасные части для вашей модели оборудования

Услуги:

- Пневмоаудит
- Проектирование пневмосети
- Монтаж и подключение оборудования
- Пусконаладка и первый запуск компрессора
- Обучение ваших сотрудников работе с компрессором
- Поставка запчастей и расходников в минимальные сроки (всегда в наличии на складе)
- Регулярное техническое обслуживание
- Ремонт компрессора по гарантии
- Удаленный мониторинг состояния вашего компрессора
- Абонентское обслуживание компрессорного оборудования



Мобильные сервисные бригады для оперативного решения любых вопросов с компрессором



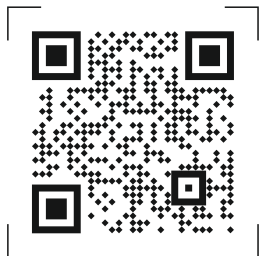

Свяжитесь с менеджером вашего проекта

ENGER. COMPRESSOR SYSTEMS

Официальное представительство в России:

Тел.: 8 (800) 301-77-05

(звонок по России бесплатный)

8 (984) 333-07-75 - отдел продаж

8 (800) 600-44-83 - сервис и запчасти

Сайт: ENGER-AIR.RU

E-mail: INFO@ENGER-AIR.RU

