



Chicago Pneumatic



**Промышленный
ИНСТРУМЕНТ**

**Высокоэффективное оборудование.
Создано для Вас!**

Ударные гайковерты

Тип Фиксатора



С упорным кольцом (FR)



С шариком-фиксатором (P)



С отверстием (H)



Цельный шлиц #5 (S5)



Двойного типа (D)
Отверст. + Упорн. кольцо

Удлиненный 2"	Ext 2"
Удлиненный 6"	Ext 6"
Оцинкованный корпус	ZH

Тип Рукоятки



Пистолетного типа (P)



D-образная, курок внутри (D I T)



D-образная, спуск курок снаружи (D O T)



CP8222



CP6300 RSR



CP6031 HAVAD

3/8" Приводной квадрат

МОДЕЛЬ	АРТИКУЛ	ТИП ФИКСАТОРА	МУФТА	ТИП РУКОЯТКИ	УДАРОВ В МИНУТУ	СКОРОСТЬ ХОЛ. ХОДА об/мин.	РАБОЧИЙ КРУТЯЩИЙ МОМЕНТ (Закручивание)*		МАКС. КРУТЯЩИЙ МОМЕНТ (Реверс)**		МАССА НЕТТО		РАСХОД ВОЗДУХА***		ОБЩАЯ ДЛИНА		УРОВЕНЬ ШУМА дБ(А)	АКУСТ. МОЩН. дБ(А)	ВИБРАЦИЯ м/сек ²
							Нм	фут*фунт	Нм	фут*фунт	кг	фунт	л/сек	кфм	мм	дюйм			
CP8222*	615 190 8222	FR	Twin Hammer	P	-	11,500	100-260	74-192	450	331	1.15	2.53	15.0	32	177	7.0	89	100	3.9
CP6300 RSR	T025285	FR	Single-Dog	P	1,800	-	54-203	40-150	243	180	1.6	3.5	6.6	14	152	6.0	90	101	4.3
CP6031 HAVAD	T021887	P	2-Jaw	P	2,200	-	30-102	23-75	176	130	1.5	3.3	12.0	25	143	5.6	88	99	4.3

* Для средних нагрузок
Все модели: штуцер подвода воздуха 1/4" NPTF

* Значения при: 6,3 бар - 4 сек. ** Значения при: 6,3 бар - 10 сек. *** Значения на холостом ходу



CP8252



CP9541



CP6500 RS



CP6540 RS



CP6041 HAVAB

1/2" Приводной квадрат

МОДЕЛЬ	АРТИКУЛ	ТИП ФИКСАТОРА	МУФТА	ТИП РУКОЯТКИ	УДАРОВ В МИНУТУ	СКОРОСТЬ ХОЛ. ХОДА об/мин.	РАБОЧИЙ КРУТЯЩИЙ МОМЕНТ (Закручивание)*		МАКС. КРУТЯЩИЙ МОМЕНТ (Реверс)**		МАССА НЕТТО		РАСХОД ВОЗДУХА***		ОБЩАЯ ДЛИНА		УРОВЕНЬ ШУМА дБ(А)	АКУСТ. МОЩН. дБ(А)	ВИБРАЦИЯ м/сек ²
							Нм	фут*фунт	Нм	фут*фунт	кг	фунт	л/сек	кфм	мм	дюйм			
CP8242*	615 190 8242	FR	Twin Hammer	P	-	11,500	250-360	184-270	450	479	1.2	2.6	15.0	32	177	7.0	89	100	3.9
CP8252*	615 190 8252	FR	Twin Hammer	P	-	9,000	300-650	220-480	1050	775	2.0	4.4	13.6	20	200	7.9	94	105	7.9
CP9541	615 190 9541	FR	Pin clutch	P	-	8,900	34-434	25-320	603	445	2.5	5.5	6.6	14	168	6.6	89	100	2.7
CP9542	615 190 9542	P	Pin clutch	P	-	8,900	34-434	25-320	603	445	2.5	5.5	6.6	14	168	6.6	89	100	2.7
CP6500 RS	T025214	P	Double-Dog	P	1,320	-	140-480	103-354	710	525	2.65	5.8	11.8	25	178	7.0	96	107	4.4
CP6500 RSR	T025216	FR	Double-Dog	P	1,320	-	140-480	103-354	710	525	2.65	5.8	11.8	25	188	7.4	96	107	4.4
CP6540 RS	T025312	P	Rocking-Dog	P	1,320	-	54-162	40-120	420	310	2.80	6.2	10.4	22	188	7.4	97	108	6.9
CP6540 RSR	T025313	FR	Rocking-Dog	P	1,320	-	54-162	40-120	420	310	2.80	6.2	10.4	22	188	7.4	97	108	6.9
CP6031 HAVAK	T021884	P	2-Jaw	P	2,200	-	30-102	23-75	176	130	1.50	3.3	12.0	25	143	5.63	88	99	4.3
CP6041 HAVAB	T021888	P	2-Jaw	P	1,700	-	55-339	40-250	509	375	2.80	6.2	18.9	40	173	6.83	96	107	5.7
CP6041 HAVAR	T022331	FR	2-Jaw	P	1,700	-	55-339	40-250	509	375	2.80	6.2	18.9	40	173	6.83	96	107	5.7

* Для средних нагрузок
Все модели: штуцер подвода воздуха 1/4" NPTF

* Значения при: 6,3 бар - 4 сек. ** Значения при: 6,3 бар - 10 сек. *** Значения на холостом ходу

Ударные Гайковерты



CP8272



CP9561



CP6060 SASAB

3/4" Приводной квадрат

МОДЕЛЬ	Артикул	ТИП ФИКСАТОРА	МУФТА	ТИП РУКОЯТКИ	УДАРОВ В МИНУТУ	СКОР. Х. ХОДА об/мин.	РАБОЧИЙ КРУТЯЩИЙ МОМЕНТ (Закручивание)*		МАКС. КРУТЯЩИЙ МОМЕНТ (Реверс)**		МАССА НЕТТО		РАСХОД ВОЗДУХА***		ОБЩАЯ ДЛИНА		УРОВЕНЬ ШУМА дБ(А)	АКУСТ. МОЩН. дБ(А)	ВИБРАЦИЯ м/сек ²
							Нм	фут-фунт	Нм	фут-фунт	кг	фунт	л/сек	кфм	мм	дюйм			
CP8072*	615 190 8072	FR	Twin Hammer	P	-	6,500	135-1,300	100-960	1,650	1,217	4.85	10.7	17.0	36	230	9.0	94	105	3.9
CP8272*	615 190 8272	FR	Twin Hammer	P	-	6,500	135-1,300	100-960	1,650	1,217	3.25	7.2	23.0	48	230	9.0	96	107	9.0
CP8274*	615 190 8274	H	Twin Hammer	P	-	6,500	135-1,300	100-960	1,650	1,217	3.25	7.2	23.0	48	230	9.0	96	107	9.0
CP9561	615 190 9561	H	Pin Clutch	P	-	5,500	102-680	75-500	1,020	750	4.80	10.5	14.1	30	216	8.5	100	111	5.1
CP6060 SASAB	T024059	H	2-Jaw	P	1,000	-	265-880	195-650	1,350	995	5.30	11.7	19.8	42	194	7.6	95	106	8.0
CP6060 SASAR	T024058	FR	2-Jaw	P	1,000	-	265-880	195-650	1,350	995	5.40	11.9	19.8	42	194	7.6	95	106	8.0
CP6060 ZASAB ЗН	T024064	H	2-Jaw	P	1,000	-	265-880	195-650	1,350	995	5.30	11.7	19.8	42	194	7.6	95	106	8.0

* Для средних нарузок с CP8072 по CP9561: штуцер подвода воздуха (NPTF) 1/4" - CP6060: штуцер подвода воздуха (NPTF) 3/8"

** Значения при: 6,3 бар - 4 сек. *** Значения на холостом ходу

Искробезопасные ударные гайковерты для работы во взрывоопасной среде

Специальный оцинкованный корпус

3/4"



CP6060 ZASAB

1"



CP6060 ZASAK

1"



CP0611 HAZED



CP6910 RSE удлинённый 6" (152 мм)



CP6060 SASAK



CP0611 RLS

1" Приводной квадрат

МОДЕЛЬ	Артикул	ТИП ФИКСАТОРА	МУФТА	ТИП РУКОЯТКИ	УДАРОВ В МИНУТУ	СКОР. Х. ХОДА об/мин.	РАБОЧИЙ КРУТЯЩИЙ МОМЕНТ (Закручивание)*		МАКС. КРУТЯЩИЙ МОМЕНТ (Реверс)**		МАССА НЕТТО		РАСХОД ВОЗДУХА***		ОБЩАЯ ДЛИНА		УРОВЕНЬ ШУМА дБ(А)	АКУСТ. МОЩН. дБ(А)	ВИБРАЦИЯ м/сек ²
							Нм	фут-фунт	Нм	фут-фунт	кг	фунт	л/сек	кфм	мм	дюйм			
CP8084*	615 190 8084	FR	Twin Hammer	P	-	6,500	135-1,300	100-960	1,650	1,217	5.0	11.1	17.0	36	230	9.0	94	105	9.0
CP6910 RS	615 190 6910	D	Rocking-Dog	P	600	5,000	1,300-2,400	970-1,785	2,800	2,083	10.5	23.0	35.0	74	288	11.3	96	107	8.3
CP6910 RSE	615 190 6911	D	Rocking-Dog	P	600	5,000	1,300-2,400	970-1,785	2,800	2,083	12.0	26.0	35.0	74	438	17.2	96	107	8.3
CP6060 SASAK	T024060	H	2-Jaw	P	1,000	-	265-880	195-650	1,350	995	5.4	11.9	19.8	42	194	7.6	95	106	8.0
CP6060 ZASAK ЗН	T024063	H	2-Jaw	P	1,000	-	265-880	195-650	1,350	995	5.4	11.9	19.8	42	194	7.6	95	106	8.0
CP0611P RS	T025413	P	2-Jaw	P	1,020	-	1,220-2,440	900-1,800	3,790	2,800	10.5	23.1	22.6	48	272	10.7	97	108	10.9
CP0611P RLS	T025414	S5	2-Jaw	P	1,020	-	1,220-2,440	900-1,800	3,790	2,800	10.5	23.1	22.6	48	272	10.7	97	108	10.9

* Для средних нарузок CP6910 и CP0611P: штуцер подвода воздуха (NPTF) 1/2" - CP8084 и CP6060: штуцер подвода воздуха (NPTF) 3/8"

** Значения при: 6,3 бар - 4 сек. *** Значения на холостом ходу

Ударные Гайковерты



**CP6920
PALED**



**CP6110
GASED**



**CP0610
GALED**



**CP0611
PASED**

1" Приводной квадрат

МОДЕЛЬ	АРТИКУЛ	ТИП ФИКСАТОРА	МУФТА	ТИП РУКОЯТКИ	УДАРОВ В МИНУТУ	СКОР. Х. ХОДА об/мин.	РАБОЧИЙ КРУТЯЩИЙ МОМЕНТ (Закручивание)*		МАКС. КРУТЯЩИЙ МОМЕНТ (Реверс)**		МАССА НЕТТО		РАСХОД ВОЗДУХА***		ОБЩАЯ ДЛИНА		УРОВЕНЬ ШУМА дБ(А)	АКУСТ. МОЩН. дБ(А)	ВИБРАЦИЯ м/сек ²
							Нм	фут-фунт	Нм	фут-фунт	кг	фунт	л/сек	кфм	мм	дюйм			
CP6920 PALED	615 190 6920	D	Rocking-Dog	D I T	630	5,500	1,300-2,400	970-1,785	2,800	2,083	10.50	23.0	35.0	74	354	11.3	103	114	6.7
CP6920 PALEDE	615 190 6921	D	Rocking-Dog	D I T	630	5,500	1,300-2,400	970-1,785	2,800	2,083	12.00	26.0	35.0	74	438	17.2	103	114	6.7
CP6110 GASED	T024425	H	Twin Lobe	D O T	960	-	510-1,695	375-1,250	2,575	1,900	9.75	21.5	25.0	53	330	13.0	93	104	10.5
CP6110 PASED	T025100	H	Twin Lobe	D I T	960	-	510-1,695	375-1,250	2,575	1,900	9.75	21.5	25.0	53	330	13.0	93	104	10.5
CP6110 PASEL	T025101	S5	Twin Lobe	D I T	960	-	510-1,695	375-1,250	2,575	1,900	9.75	21.5	25.0	53	330	13.0	93	104	6.4
CP0610 GALED	T018046	H	3-Jaw	D O T	825	-	270-1,285	200-950	1,830	1,350	9.30	20.5	22.6	48	343	13.5	97	108	6.4
CP0610 PALED	T018253	H	3-Jaw	D I T	825	-	270-1,285	200-950	1,830	1,350	9.30	20.5	22.6	48	343	13.5	97	108	10.9
CP0611 GASED	T022580	H	2-Jaw	D O T	1,020	-	1,220-2,440	900-1,800	3,790	2,800	10.20	22.5	22.6	48	318	12.5	97	108	10.9
CP0611 GASEL	T022581	S5	2-Jaw	D O T	1,020	-	1,220-2,440	900-1,800	3,790	2,800	10.20	22.5	22.6	48	318	12.5	97	108	10.9
CP0611 PASED	T022578	H	2-Jaw	D I T	1,020	-	1,220-2,440	900-1,800	3,790	2,800	10.20	22.5	22.6	48	318	12.5	97	108	10.9
CP0611 PASEL	T022579	S5	2-Jaw	D I T	1,020	-	1,220-2,440	900-1,800	3,790	2,800	10.20	22.5	22.6	48	318	12.5	97	108	10.9
CP0611 HAZED^{ZH}	T022582	H	2-Jaw	D I T	1,020	-	1,220-2,440	900-1,800	3,790	2,800	10.20	22.5	22.6	48	318	12.5	97	108	10.9

CP6920 и CP6110: штицер подвода воздуха (NPTF) 3/8" - CP0610 и CP611: штицер подвода воздуха (NPTF) 1/2"

* Значения при: 6,3 бар - 4 сек. ** Значения при: 6,3 бар - 10 сек. *** Значения на холостом ходу



CP6120 PASED



CP0614 GALED

1-1/2" Приводной квадрат

МОДЕЛЬ	АРТИКУЛ	ТИП ФИКСАТОРА	МУФТА	ТИП РУКОЯТКИ	УДАРОВ В МИНУТУ	СКОР. Х. ХОДА об/мин.	РАБОЧИЙ КРУТЯЩИЙ МОМЕНТ (Закручивание)*		МАКС. КРУТЯЩИЙ МОМЕНТ (Реверс)**		МАССА НЕТТО		РАСХОД ВОЗДУХА***		ОБЩАЯ ДЛИНА		УРОВЕНЬ ШУМА дБ(А)	АКУСТ. МОЩН. дБ(А)	ВИБРАЦИЯ м/сек ²
							Нм	фут-фунт	Нм	фут-фунт	кг	фунт	л/сек	кфм	мм	дюйм			
CP6120 GASED	T018237	H	2-Jaw	D O T	960	-	815-2,710	600-2,000	4,740	3,500	15.4	33.9	28.3	60	375	14.8	102	113	12.4
CP6120 GASEL	T017755	S5	2-Jaw	D O T	960	-	815-2,710	600-2,000	4,740	3,500	15.4	33.9	28.3	60	375	14.8	102	113	12.4
CP6120 PASED	T018841	H	2-Jaw	D I T	960	-	815-2,710	600-2,000	4,740	3,500	15.4	33.9	28.3	60	375	14.8	102	113	12.4
CP6120 PASEL	T018235	S5	2-Jaw	D I T	960	-	815-2,710	600-2,000	4,740	3,500	15.4	33.9	28.3	60	375	14.8	102	113	12.4
CP0614 GALED	T020021	H	2-Jaw	D O T	500	-	1,620-3,250	1,200-2,400	5,420	4,000	14.3	31.5	27.4	58	417	16.4	97	108	9.5
CP0614 PALED	T020022	H	2-Jaw	D I T	500	-	1,620-3,250	1,200-2,400	5,420	4,000	14.3	31.5	27.4	58	417	16.4	97	108	9.5

Все модели: штицер подвода воздуха (NPTF) 1/2"

* Значения при: 6,3 бар - 4 сек. ** Значения при: 6,3 бар - 10 сек. *** Значения на холостом ходу

Ударные Гайковерты - Аксессуары

Наборы головок



МОДЕЛЬ	Артикул	ТИП	ГОЛОВКИ В НАБОРЕ	РАЗМЕРЫ
--------	---------	-----	------------------	---------

НАБОР – 3/8" УДАРНЫЕ ГОЛОВКИ ПОД КВАДРАТНЫЙ ХВОСТОВИК

МЕТРИЧЕСКАЯ (мм)

SS3113	894 016 4446	СТАНДАРТНАЯ	13	7, 8, 9, 10, 11, 12, 13, 14, 15, 16, 17, 18 и 19 мм
SS3113D	894 016 4447	ГЛУБОКАЯ	13	7, 8, 9, 10, 11, 12, 13, 14, 15, 16, 17, 18 и 19 мм
SS3113G	894 016 4450	МАГНИТНАЯ	13	7, 8, 9, 10, 11, 12, 13, 14, 15, 16, 17, 18 и 19 мм
SS3113DG	894 016 4451	МАГНИТНАЯ ГЛУБОКАЯ	13	7, 8, 9, 10, 11, 12, 13, 14, 15, 16, 17, 18 и 19 мм
SAE (дюймы) возможна доставка при определенных условиях. Пожалуйста, свяжитесь с нами				
SS3112	894 016 4452	СТАНДАРТНАЯ	12	5/16", 3/8", 7/16", 1/2", 9/16", 5/8", 11/16", 3/4", 13/16", 7/8", 15/16" и 1"
SS3112D	894 016 4453	ГЛУБОКАЯ	12	5/16", 3/8", 7/16", 1/2", 9/16", 5/8", 11/16", 3/4", 13/16", 7/8", 15/16" и 1"
SS309G	894 016 4456	МАГНИТНАЯ	9	1/4", 5/16", 3/8", 7/16", 1/2", 9/16", 5/8", 11/16" и 3/4"
SS309DG	894 016 4457	МАГНИТНАЯ ГЛУБОКАЯ	9	1/4", 5/16", 3/8", 7/16", 1/2", 9/16", 5/8", 11/16" и 3/4"

НАБОР – 1/2" УДАРНЫЕ ГОЛОВКИ ПОД КВАДРАТНЫЙ ХВОСТОВИК

МЕТРИЧЕСКАЯ (мм)

SS4114	894 016 4458	СТАНДАРТНАЯ	14	10, 11, 12, 13, 14, 15, 16, 17, 18, 19, 21, 22, 26 и 27 мм
SS4114D	894 016 4459	ГЛУБОКАЯ	14	10, 11, 12, 13, 14, 15, 16, 17, 18, 19, 21, 22, 26 и 27 мм
SS4112G	894 016 4462	МАГНИТНАЯ	12	10, 11, 12, 13, 14, 15, 16, 17, 18, 19, 20 и 21 мм
SS4112DG	894 016 4463	МАГНИТНАЯ ГЛУБОКАЯ	12	10, 11, 12, 13, 14, 15, 16, 17, 18, 19, 20 и 21 мм
SS413DTW	894 016 6760	ТОНКОСТЕННЫЕ	3	17, 19 и 21 мм
SS435B	894 016 8376	ВНЕШ. ОГРАНИЧ. КРУТ. МОМ.	5	100, 110, 120, 135 и 150 Нм

SAE (дюймы) возможна доставка при определенных условиях. Пожалуйста, свяжитесь с нами

SS4013	894 016 4465	СТАНДАРТНАЯ	13	7/16", 1/2", 9/16, 5/8", 11/16", 3/4", 13/16", 7/8", 15/16", 1", 1-1/16", 1-1/8" и 1-1/4"
SS4013D	894 016 4466	ГЛУБОКАЯ	13	7/16", 1/2", 9/16, 5/8", 11/16", 3/4", 13/16", 7/8", 15/16", 1", 1-1/16", 1-1/8" и 1-1/4"
SS4011G	894 016 4469	МАГНИТНАЯ	11	3/8", 7/16", 1/2", 9/16, 5/8", 11/16", 3/4", 13/16", 7/8", 15/16" и 1"
SS4011DG	894 016 4470	ШИНОМОНТАЖНЫЕ	11	3/8", 7/16", 1/2", 9/16, 5/8", 11/16", 3/4", 13/16", 7/8", 15/16" и 1"
МЕТРИЧЕСКАЯ (мм) и SAE (дюймы) возможна доставка при определенных условиях. Пожалуйста, свяжитесь с нами				
SS4229D	894 016 6940	ШИНОМОНТАЖНЫЕ	29	ГЛ 7/16", 1/2", 9/16", 5/8", 11/16", 3/4", 13/16", 7/8", 15/16", 1", 1-1/16", 1-1/8", 1-1/4" - ГЛ 10, 11, 12, 13, 14, 15, 16, 17, 18, 19, 21, 22, 26, 27 мм, ГЛ 3/4"x13/16, Переворачиваемая ГЛ 19x21 мм)

НАБОР – 3/4" УДАРНЫЕ ГОЛОВКИ ПОД КВАДРАТНЫЙ ХВОСТОВИК

МЕТРИЧЕСКАЯ (мм)

SS618	894 016 4472	СТАНДАРТНАЯ	8	26, 27, 29, 30, 32, 35, 36 и 38 мм
SS618D	894 016 4473	ГЛУБОКАЯ	8	26, 27, 29, 30, 32, 35, 36 и 38 мм
SS6111DWS	894 016 7072	ШИНОМОНТАЖНЫЕ	11	Квадратные: 17, 19, 21 мм - Глубокие: 27, 30, 32, 33, 35, 36, 38 и 41 мм
SAE (дюймы) возможна доставка при определенных условиях. Пожалуйста, свяжитесь с нами				
SS6014	894 016 4474	СТАНДАРТНАЯ	14	3/4", 13/16", 7/8", 15/16", 1", 1-1/16", 1-1/8", 1-3/16", 1-1/4", 1-5/16", 1-3/8", 1-7/16", 1-1/2" и 1-5/8"
SS6008D	894 016 7073	ГЛУБОКАЯ	8	1", 1-1/16", 1-1/8", 1-1/4", 1-5/16", 1-3/8", 1-7/16" и 1-1/2"
SS6014D	894 016 4475	ГЛУБОКАЯ	14	3/4", 13/16", 7/8", 15/16", 1", 1-1/16", 1-1/8", 1-3/16", 1-1/4", 1-5/16", 1-3/8", 1-7/16", 1-1/2" и 1-5/8"

НАБОР – 1" УДАРНЫЕ ГОЛОВКИ ПОД КВАДРАТНЫЙ ХВОСТОВИК

МЕТРИЧЕСКАЯ (мм)

SS818	894 016 4476	СТАНДАРТНАЯ	8	27, 30, 32, 33, 35, 36, 38 и 41 мм
SS814D	894 016 6016	ГЛУБОКАЯ	4	27, 32, 33 и 36 мм
SS818D	894 016 4477	ГЛУБОКАЯ	8	27, 30, 32, 33, 35, 36, 38 и 41 мм
SS8107WS	894 016 7877	ШИНОМОНТАЖНЫЕ	7	5 глубоких: 27, 33, 35, 36, 41 мм / 2 кв.: 17, 21 мм
SAE (дюймы) возможна доставка при определенных условиях. Пожалуйста, свяжитесь с нами				
SS808	894 016 4478	СТАНДАРТНАЯ	8	7/8", 15/16", 1", 1-1/16", 1-1/8", 1-3/16", 1-1/4" и 1-1/2"
SS808D	894 016 4479	ГЛУБОКАЯ	8	7/8", 15/16", 1", 1-1/16", 1-1/8", 1-3/16", 1-1/4" и 1-1/2"
МЕТРИЧЕСКАЯ (мм) и SAE (дюймы) возможна доставка при определенных условиях. Пожалуйста, свяжитесь с нами				
SS8208WS	894 016 7876	ШИНОМОНТАЖНЫЕ	5	3 стд.: 7/8", 1, 33 мм / 3 глубоких: 1-1/16", 1-1/8", 1-1/4" / 1 кв.: 13/16" / 1 регулируемая глубина: 1-1/2"
SS8205WS	894 016 6943	ШИНОМОНТАЖНЫЕ	5	ГЛ 33 мм, 1-1/2", TW 1-1/8", 1-1/4", Кв. 13/16")
SS8210HDW	894 016 6939	ШИНОМОНТАЖНЫЕ	10	ГЛ 33 мм, 1", 1-3/16", 1-3/4" ТС, ГЛ 1-1/16", 1-1/8", 1-1/4", Пер. ГЛ 1-1/2", Кв. 13/16" и 15/16")

НАБОР УДАРНЫХ ГОЛОВКИ ПОД ШЛИЦЕВОЙ ХВОСТОВИК #5

МЕТРИЧЕСКАЯ (мм) и SAE (дюймы) возможна доставка при определенных условиях. Пожалуйста, свяжитесь с нами

SS#5210WS	894 016 7878	ШИНОМОНТАЖНЫЕ	9	Глубокие тонкостенные: 1-1/16", 1-1/8", 1-1/4", 35 мм, 41 мм - Глубокие шиномонтажные: 1-1/2" - Глубокие: 33 мм - Квадратные 4-точечные: 13/16", 17 мм и 21 мм.
------------------	--------------	---------------	---	---

Шурупверты



CP2754



CP2006
CP2005



CP2011



CP2007



Муфта прямого включения

МОДЕЛЬ	Артикул	СКОРОСТЬ ХОЛ. ХОДА об/мин	ДИАПАЗОН КРУТЯЩЕГО МОМЕНТА				РАСХОД ВОЗДУХА		ОБЩАЯ ДЛИНА		МАССА НЕТТО		УРОВЕНЬ ШУМА дБ(А)	ВИБРАЦИЯ м/с²	ШТУЦЕР ПОДВОДА ВОЗДУХА NPTF
			МИН.		МАКС.		л/сек	кфм	мм	дюйм	кг	фунт			
			Нм	дюйм*фунт	Нм	дюйм*фунт									
CP2754 (P)	615 192 2754	1,450	-	-	5	44	8	17	210	8.3	0.9	2.00	77	<2.5	1/4"
CP2764 (P)	615 192 2764	600	-	-	14	124	8	17	228	9.0	1.0	2.20	77	<2.5	1/4"

Роликовые муфты

CP2006 (P)	615 192 2006	1,100	0.4	3.5	4.4	39	6.5	14	182	7.2	0.8	1.8	75	2.3-3.9	1/8"
CP2009 (SL)	615 192 2009	1,100	0.4	3.5	4.4	39	6.5	14	250	9.8	0.6	1.3	77	9-35	1/8"
CP2011 (SL)	615 192 2011	1,470	2.0	18	5.5	49	9.0	20	278	10.9	0.9	2.0	73	16.1	1/4"

Муфты с автоматическим отключением

CP2003 (SP)	615 192 2003	1,100	0.4	3.5	1.5	13	4.1	9	197	7.7	0.4	0.9	73	<2.5	1/8"
CP2005 (P)	615 192 2005	1,100	0.4	3.5	4.3	38	6.5	14	182	7.2	0.8	1.8	76	<2.5	1/8"
CP2007 (SP)	615 192 2007	1,100	0.4	3.5	4.3	38	6.5	14	250	9.8	0.6	1.3	81	<2.5	1/8"
CP2008 (SP)	615 192 2008	1,100	0.4	3.5	4.3	38	6.5	14	275	10.8	0.7	1.5	76	<2.5	1/8"
CP2010 (SP)	615 192 2010	1,470	2.0	18.0	5.5	49	9.0	20	253	10.0	0.9	2.0	76	<2.5	1/4"
CP2012 (SP)	615 192 2012	1,470	2.0	18.0	5.5	49	9.0	20	278	10.9	0.9	2.0	73	<2.5	1/8"

P: пистолетный тип, SL: прямой с рычажным пуском, SP: прямой с кнопочным пуском

Аксессуары головки

	ДЛИНА		Артикул
	дюйм	мм	
1/4" ШЕСТ. СИЛОВАЯ PHILIPS			
PH 1	2	50	111522
PH 2	2	50	111532
PH 3	2	50	111542
1/4" ШЕСТ. СИЛОВАЯ TORX			
T10	2	50	111352
T15	2	50	111372
T20	2	50	111382
T25	2	50	111392

ПОДВЕСНОЕ УШКО

МОДЕЛЬ	Артикул
CP2005, CP2006	307683
CP2012	467003



КЛЮЧИ

МОДЕЛЬ	ОПИСАНИЕ	Артикул
CP2012, CP2007, CP2008, CP2009, CP2010, CP2011,	Ключ для муфты	29932
CP2003	Торцевой ключ	69773

БОКОВАЯ РУКОЯТКА

МОДЕЛЬ	Артикул
CP2012	467033



Дрели



CP1064
CP1454



CP1664



CP1264
CP1274

МОДЕЛЬ	Артикул	СКОРОСТЬ ХОЛ. ХОДА		МОЩНОСТЬ		РАЗМЕР ПАТРОНА		МАКС. КРУТЯЩ. МОМЕНТ		РАСХОД ВОЗДУХА		ОБЩАЯ ДЛИНА		МАССА НЕТТО		УРОВЕНЬ ШУМА дБ(А)	ВИБРАЦИЯ м/с²
		об/мин	л/сек	кВт	л.с.	мм	дюйм	Нм	фут*фунт	л/сек	кфм	мм	дюйм	кг	фунт		
CP1064	615 194 1064	2,500	0.23	0.30	10	3/8	1.8	1.32	9.3	20	225	8.9	0.7	1.5	83	<2.5	
CP1454	615 194 1454	4,300	0.23	0.30	10	3/8	1.0	0.74	9.3	20	225	8.9	0.7	1.5	83	<2.5	
CP1664	615 194 1664	2,000	0.19	0.26	10	3/8	1.8	1.32	9.3	20	225	8.9	0.7	1.5	83	<2.5	
CP1264	615 194 1264	2,900	0.28	0.38	10	3/8	1.8	1.32	9.3	20	175	6.9	0.9	2.0	78	<2.5	
CP1274	615 194 1274	2,900	0.28	0.38	10	3/8	1.8	1.32	9.3	20	175	6.9	0.9	2.0	78	<2.5	

Все модели: шутиер подвода воздуха (NPTF) 1/4"

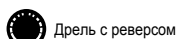

Дрель с реверсом

Аксессуары



МОДЕЛЬ	РАЗМЕР		УСТАНОВОЧНАЯ РЕЗЬБА (дюйм)	Артикул патрона	Артикул ключа
	мм	дюйм			
CP1064, CP1264, CP1454, CP1664	10	3/8	3/8-24	40002 (Патрон под ключ)	34302
CP1274	10	3/8	3/8-24	94952 (Быстрозажимной патрон)	

Шлифовальные машины

Шлифовальные машины



CP7220E
CP7250E



CP7220CVE
CP7250CVE

МОДЕЛЬ	Артикул	СКОРОСТЬ ХОЛ. ХОДА	РАЗМЕР ДИСКА		РЕЗЬБА ШПИНДЕЛЯ	РАСХОД ВОЗДУХА		ОБЩАЯ ДЛИНА		МАССА НЕТТО		ТИП ДИСКА	УРОВЕНЬ ШУМА дБ(А)	ПЫЛЕ-УДАЛЕНИЕ
			об/мин	мм		дюйм	дюйм	л/сек	кфм	мм	дюйм			
ОРБИТА \varnothing 3/32" (2.5 мм)														
CP7220E	894 127 2201	12,000	150	6	5/16-24	7.8	16.6	127	5.0	0.8	1.7	H&L	76	NV
CP7220CVE	894 127 2203	12,000	150	6	5/16-24	7.8	16.6	186	7.3	0.8	1.7	H&L	78	CV
ОРБИТА \varnothing 3/16" (5 мм)														
CP7250E	894 127 2501	12,000	150	6	5/16-24	7.8	16.6	127	5.0	0.8	1.7	H&L	76	NV
CP7250 CVE	894 127 2503	12,000	150	6	5/16-24	7.8	16.6	186	7.3	0.8	1.7	H&L	78	CV

Все модели - Вибрация <2.5 м/с² - Штуцер подвода воздуха (NPTF) 1/4"

NV Без пылеудаления

CV Центральное пылеудаление

Двуручные шлифовальные машины



CP9534
CP9674

МОДЕЛЬ	Артикул	СКОРОСТЬ ХОЛ. ХОДА	РАЗМЕР ДИСКА		РЕЗЬБА ШПИНДЕЛЯ	РАСХОД ВОЗДУХА		ОБЩАЯ ДЛИНА		МАССА НЕТТО		ТИП ДИСКА	УРОВЕНЬ ШУМА дБ(А)	ПЫЛЕ-УДАЛЕНИЕ
			об/мин	мм		дюйм	дюйм	л/сек	кфм	мм	дюйм			
ОРБИТА \varnothing 3/32" (2.5 мм)														
CP7220HE	615 170 3770	12,000	150	6	5/16-24	7.8	16.6	246	9.7	0.9	2.0	H&L	76	NVE
CP7220HCVE	615 170 3790	12,000	150	6	5/16-24	7.8	16.6	255	10.0	0.9	2.0	H&L	78	CVE
ОРБИТА \varnothing 3/16" (5 мм)														
CP9534	615 193 9534	9,600	150	6	5/16-24	8.9	19.0	190	7.5	1.3	2.9	H&L	83	NV & CV
CP7250HE	615 170 3740	12,000	150	6	5/16-24	7.8	16.6	246	9.7	0.9	2.0	H&L	76	NVE
CP7250HCVE	615 170 3760	12,000	150	6	5/16-24	7.8	16.6	255	10.0	0.9	2.0	H&L	78	CVE
ОРБИТА \varnothing 3/8" (10 мм)														
CP9674	615 193 9674	12,000	152	6	5/16-24	8.9	19.0	190	7.5	1.3	2.9	H&L	83	NV

Все модели - Вибрация <2.5 м/с² - Штуцер подвода воздуха (NPTF) 1/4"



\varnothing 2.5 мм (3/32") диаметр орбиты для выполнения тонкого шлифования



\varnothing 5 мм (3/16") диаметр орбиты для выполнения промежуточного шлифования



\varnothing 10 мм (3/8") диаметр орбиты для выполнения грубого шлифования

CP7220HE / CP7250HE

CP7220HCVE / CP7250HCVE



Аксессуары для шлифовальных машин

ШЛИФОВАЛЬНЫЕ ПОДОШВЫ

МОДЕЛЬ	ОПИСАНИЕ	Артикул
CP7220/50E	\varnothing 150мм (6") Подошва H&L	205 052 3033
CP7220/7250HE	\varnothing 150мм (6") Подошва PSA	205 052 3023
CP7220/7250CVE/HCVE	\varnothing 150мм (6") Подошва PSA с 6 отверстиями	205 052 3043
CP9534/9674	\varnothing 150мм (6") Подошва H&L	CA149405
CP9534/9674	\varnothing 150мм (6") Подошва PSA с 6 отверстиями	615 990 1180
CP9534/9674	\varnothing 150мм (6") Подошва H&L с 6 отверстиями	615 990 1260
CP9534/9674	Ключ для диска	164433
CP9534/9674	Набор для удаления пыли	894 015 8430

ПЕРЕХОДНИК ДЛЯ ВАКУУМНЫХ ШЛАНГОВ ДЛЯ ШЛИФОВАЛЬНЫХ МАШИН С ЦЕНТРАЛЬНЫМ ПЫЛЕУДАЛЕНИЕМ

МОДЕЛЬ	ОПИСАНИЕ	Артикул
CP7220/50(Н)CVE	Переходник вакуумного шланга \varnothing 1" / \varnothing 1-1/4" (\varnothing 25 мм / \varnothing 32 мм)	615 350 1170
CP7220/50(Н)CVE	Переходник вакуумного шланга \varnothing 1" / \varnothing 1-1/8" (\varnothing 25 мм / \varnothing 28 мм)	615 804 4480

КОМПЛЕКТ ТО

МОДЕЛЬ	КОМПЛЕКТ ТО
CP7220E(HE) / CP7250E(HE)	894 015 8345

Зачистные машины

Прямые зачистные машины

НОВИНКА

CP3451-... Серии



CP3451-18SEC



CP3451-16SER25

CP3451-16SER25

CP3...	Промышленные зачистные машины CP
CP3451	Название серии
CP3451-16	Скорость (16 = 16,000 / 18 = 18,000 об/мин.)
CP3451-16SE	(S= Прямые, SE = Удлиненные)
CP3451-16SER	R = Вращающийся клапан (спецпредложение)
CP3451-16SER25	Размер диска (25 = 2.5" / 3 = 3")
CP3451-18SERC	Зачистная машина с цанговым патроном

Внимание: необходимо соблюдать рекомендации производителей деталей и абразивных компонентов по скоростным режимам

МОДЕЛЬ	Артикул	СКОРОСТЬ ХОЛ. ХОДА		МОЩНОСТЬ		МАКСИМАЛЬНЫЙ РАЗМЕР ПАТРОНА		РАЗМЕР ДИСКА		РАСХОД ВОЗДУХА		ОБЩАЯ ДЛИНА		МАССА НЕТТО		УРОВЕНЬ ШУМА	АКУСТ. МОЩН.	ВИБРАЦИЯ
		об/мин	л/сек	Вт	л.с.	мм	дюйм	мм	дюйм	л/сек	кфм	мм	дюйм	кг	фунт			
CP3451-18SEC	615 160 2010	18,000	750	750	1.0	6	1/4	-	-	14.0	30	338	13.4	1.4	3.1	91	102	<2.5
CP3451-16SE25	615 160 2020	16,000	600	600	0.8	-	-	63	2.5	14.0	30	347	13.7	1.5	3.3	92	103	<2.5
CP3451-18SE3	615 160 2030	18,000	750	750	1.0	-	-	80	3.0	14.0	30	351	13.8	1.6	3.5	91	102	<2.5
CP3451-18SERC*	615 160 2040	18,000	750	750	1.0	6	1/4	-	-	14.0	30	338	13.4	1.4	3.1	91	102	<2.5
CP3451-16SER25*	615 160 2050	16,000	600	600	0.8	-	-	63	2.5	14.0	30	347	13.7	1.5	3.3	92	103	<2.5
CP3451-18SER3*	615 160 2060	18,000	750	750	1.0	-	-	80	3.0	14.0	30	351	13.8	1.6	3.5	91	102	<2.5

Все модели - штуцер подвода воздуха 1/4" NPTF
* Вращающийся клапан ТОЛЬКО как спецпредложение

Угловые зачистные машины

CP3450-...Серии

НОВИНКА



CP3450-12ACR4

CP3...	Промышленные зачистные машины CP
CP3450	Название серии
CP3450-12	12,000 об/мин
CP3450-12A	Угловая зачистная машина
CP3450-12AC	Резьба вала (A= M14, B= 5/8"x11, C= 3/8"x24)
CP3450-12ACR	R = Вращающийся клапан (спецпредложение)
CP3450-12ACR4	Размер диска (4 = 4" / 4.5 = 4.5" / 5 = 5")

Внимание: необходимо соблюдать рекомендации производителей деталей и абразивных компонентов по скоростным режимам

МОДЕЛЬ	Артикул	СКОРОСТЬ ХОЛ. ХОДА		МОЩНОСТЬ		РАЗМЕР ДИСКА		РЕЗЬБА ШПИНДЕЛЯ	РАСХОД ВОЗДУХА		ОБЩАЯ ДЛИНА		МАССА НЕТТО		УРОВЕНЬ ШУМА	АКУСТ. МОЩН.	ВИБРАЦИЯ
		об/мин	л/сек	Вт	л.с.	мм	дюйм		дюйм	л/сек	кфм	мм	дюйм	кг			
CP3450-12AC4	615 160 4010	12,000	850	850	1.1	100	4.0	3/8-24	18.0	38	231	9.1	1.4	3.1	90	101	<2.5
CP3450-12ACR4*	615 160 4020	12,000	850	850	1.1	100	4.0	3/8-24	18.0	38	231	9.1	1.4	3.1	90	101	<2.5
CP3450-12AC45	615 160 4030	12,000	850	850	1.1	115	4.5	3/8-24	18.0	38	231	9.1	1.5	3.3	90	101	<2.5
CP3450-12AA5	615 160 4040	12,000	850	850	1.1	125	5.0	M14 x 2	18.0	38	231	9.1	1.5	3.3	90	101	<2.5
CP3450-12AB5	615 160 4050	12,000	850	850	1.1	125	5.0	5/8-11	18.0	38	231	9.1	1.5	3.3	90	101	<2.5

Все модели - штуцер подвода воздуха 1/4" NPTF
* Вращающийся клапан ТОЛЬКО как спецпредложение

Зачистные машины - Аксессуары



КОМПЛЕКТ ТО

МОДЕЛЬ	АРТИКУЛ
CP3450, CP3451	615 397 3030

1/4" КАРБИДНЫЕ БОРФРЕЗЫ И ГОЛОВКИ

N°	ОПИСАНИЕ	АРТИКУЛ
1	Борфреза, диаметр 3/8" дл. 3/4" (19мм)	C056721
2	Борфреза, диаметр 3/8" дл. 1.06" (27мм)	C056722
3	Цилиндрическая головка	KF137769
4	Шарообразная головка	KF137770
5	Бочкообразная головка	KF137771
6	Перьевая головка	KF137772



КАРБИД-ВОЛЬФРАМОВЫЕ БОРФРЕЗЫ С ДИАМЕТРОМ ХВОСТОВИКА 3 ММ

N°	A		B		АРТИКУЛ
	дюйм	мм	дюйм	мм	
1	1/8	3	1/2	13	38122
2	1/8	3	1/2	13	38132
3	1/8	3	5/16	8	38142
4	1/8	3	1/8	3	38152
5	1/8	3	5/16	8	38162
6	1/8	3	5/16	8	38172

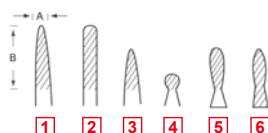

КАРБИД-ВОЛЬФРАМОВЫЕ БОРФРЕЗЫ С ДИАМЕТРОМ ХВОСТОВИКА 6 ММ

N°	A		B		АРТИКУЛ
	дюйм	мм	дюйм	мм	
1	1/4	6	1/2	13	38182
2	1/4	6	5/8	16	38192
3	1/4	6	3/4	19	38202
4	1/4	6	1/4	6	38222
5	3/8	10	3/4	19	36122
6	3/8	10	3/4	19	36132
7	3/8	10	3/4	19	36142
8	3/8	10	3/8	10	38232

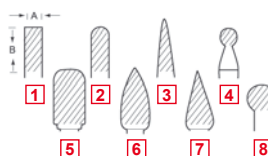

ШЛИФОВАЛЬНЫЕ ГОЛОВКИ С ХВОСТОВИКОМ Ø 3 ММ - КРАСНЫЕ

N°	МАКС. СКОР.*	A		B		АРТИКУЛ
		дюйм	мм	дюйм	мм	
1	104,000	0.19	5	0.19	5	38582
2	104,000	0.19	5	0.31	8	38522
3	81,000	0.25	6	0.25	6	38632
4	105,000	0.16	4	0.16	4	38562
5	81,000	0.25	6	0.25	6	38542

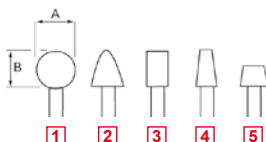

ШЛИФОВАЛЬНЫЕ ГОЛОВКИ С ХВОСТОВИКОМ Ø 6 ММ - КРАСНЫЕ

N°	МАКС. СКОР.*	A		B		АРТИКУЛ
		дюйм	мм	дюйм	мм	
1	59,000	0.62	16	0.62	16	435983
2	50,000	0.79	20	0.62	16	435993
3	45,000	0.79	20	1.10	28	436003
4	48,000	0.79	20	1.26	32	436013

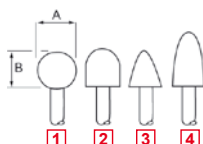

РУКОЯТКА С ПОНИЖЕННОЙ ВИБРАЦИЕЙ



МОДЕЛЬ	АРТИКУЛ
CP3450	615 576 0780

ЗАЧИСТНОЙ КОМПЛЕКТ

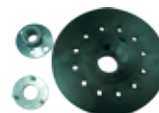

МОДЕЛЬ	РАЗМЕР	АРТИКУЛ
CP3450	4"	615 990 1900
	5"	615 990 1910

НАБОР ДЛЯ ЗВУКОПОГЛОЩЕНИЯ



МОДЕЛЬ	АРТИКУЛ
CP3450, CP3451	615 574 0760

АДАПТЕР ДЛЯ КОНИЧЕСКОГО КРУГА



МОДЕЛЬ	АРТИКУЛ
CP3451-18SEC/SERC	615 542 1330

ЦАНГА



МОДЕЛЬ	РАЗМЕР	АРТИКУЛ
CP3451-18SEC/SERC	6 мм - 1/4"	615 526 0620
	8 мм - 5/16"	615 526 0640

ДЕРЖАТЕЛЬ ЦАНГИ ДЛЯ CP 3450-12AC..

ОПИСАНИЕ	АРТИКУЛ
Держатель цанги	615 523 0250
Гайка цанги	615 607 1540
Цанга 1/4	615 526 0630

ПРИНАДЛЕЖНОСТИ К ЗАЧИСТНЫМ МАШИНАМ С ЦАНГОВЫМ ПАТРОНОМ

Имеются шлифовальные головки с окисью алюминия, выделены красным цветом. Выделенные красным цветом головки подходят для шлифовки высокопрочных материалов, таких как обычная и высоколегированная сталь, быстрорежущая сталь и отожженное ковкое железо.

Вольфрам-карбидные резцы предназначены для резки как закаленной, так и незакаленной стали, нержавеющей стали, обработки сварных швов, стального литья, легких и цветных металлов или пластика.

* Максимально допустимая скорость при установочной длине шпинделя 12,7 мм или 1/2".

Ударный инструмент

Гравировальные машины



CP9160



CP9361



CP9361-1

МОДЕЛЬ	Артикул	УДАРОВ В МИН.		РАСХОД ВОЗДУХА		ОБЩАЯ ДЛИНА		МАССА НЕТТО		УРОВЕНЬ ШУМА	ВИБРАЦИЯ	ШТУЦЕР ПОДВОДА ВОЗД.
		л/сек	кфм	мм	дюйм	кг	фунт	дБ(А)	м/с²	NPTF		
RP9160	615 197 9160	32,400	0.8 1.69	147	5.8	0.12 0.25	59	7.0	1/4"			
CP9361	T012644	13,500	0.5 1.10	127	5.0	0.14 0.31	79	2.7	1/4"			
CP9361-1	T011970	13,500	0.5 1.10	127	5.0	0.14 0.31	79	2.7	1/4"			

CP9361-1 - аксессуары входят в комплект

п/п	Описание / Применение	Артикул
1	Возд. шланг - 5 мм (3/16")	P043886
2	Возд. фильтр	P056381
3	Игла с твердоспл. реж. пласт. - для письма и гравировки	P054177
4	Упорн. стержень для долото и заготовок	P054207

п/п	Описание / Применение	Артикул
5	Плоское долото / для удаления заусенцев	P054183
6	Заготовка / для изгот. необход. долото	P054184
7	Полукруглое долото / для удаления наплавл. металла	P054182
	Чемоданчик для переноски	P137979

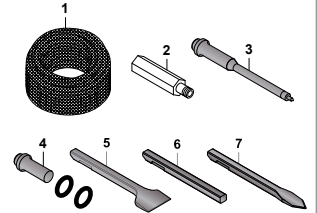

Пневмозубило



CP9356



CP9356 NS

МОДЕЛЬ	Артикул	МОЩНОСТЬ	ДИАМЕТР ЦИЛИНДРА И ХОД		УДАРОВ В МИН.	ХВОСТОВИК	РАСХ.ВОЗД.		ОБЩАЯ ДЛИНА		МАССА НЕТТО		УРОВЕНЬ ШУМА	АКУСТ. МОЩН.	ВИБРАЦИЯ	ШТУЦЕР ПОДВОДА ВОЗДУХА
			Дж	мм			дюйм	уд/мин.	дюйм	л/сек	кфм	мм				
CP9356	T021959	5.5	25.4x28.6	1x1.1	4,600	"B" 1/2" Sq.	4.7	10	238	9.4	1.7	3.7	90	101	16.7	3/8"

Игольчатые зачистные молотки



CP0951



CP0952

МОДЕЛЬ	Артикул	МОЩНОСТЬ	ДИАМЕТР ЦИЛИНДРА И ХОД		РАЗМЕР ИГЛ (кол-во x ø)		УДАРОВ В МИН.	РАСХ.ВОЗД.		ОБЩАЯ ДЛИНА		МАССА НЕТТО		УРОВЕНЬ ШУМА	АКУСТ. МОЩН.	ВИБРАЦИЯ	ШТУЦЕР ПОДВОДА ВОЗДУХА
			Дж	мм	дюйм	мм		дюйм	уд/мин.	л/сек	кфм	мм	дюйм				
CP9356 NS	T022165	4.8	25.4x28.6	1x1.1	19x3	19x1/8	4,600	6.6	13.9	432	17.0	6.0	13.2	90	101	16.7	1/4"
CP0951	T022306	4.8	20.0x17.0	0.78 x 0.66	12x3	12x1/8	4,000	3.4	7.2	245	9.6	2.4	5.3	-	-	9.2	3/8"
CP0952	T019191	4.8	25.4x28.6	0.94 x 1.13	23x3	23x1/8	4,000	4.5	9.5	237	9.3	2.7	5.9	-	-	15.4	3/8"

Молоток с длинным (выдвижным) долотом

Все модели поставляются без долота (см. стр.11) – Принадлежности для переоборудования серии B20 в игольчатый зачистной молоток см. в инструкции. "L" – облегченные модели из алюминиевого сплава



B20...

МОДЕЛЬ	Артикул	МОЩНОСТЬ	ДИАМЕТР ЦИЛИНДРА И ХОД		РАЗМЕР ИГЛ (кол-во x ø)		УДАРОВ В МИН.	ХВОСТОВИК	РАСХ.ВОЗД.		ОБЩАЯ ДЛИНА		МАССА НЕТТО		УРОВЕНЬ ШУМА	АКУСТ. МОЩН.	ВИБРАЦИЯ	ШТУЦЕР ПОДВОДА ВОЗДУХА
			Дж	мм	дюйм	мм			дюйм	уд/мин.	дюйм	л/сек	кфм	мм				
B20	615 174 0340	9.5	28.6x39	1.12x39	28 x 3 мм или 35 x 4 мм с соотв. зап. частями		2,200	Hex. 5/8	2.1	4.5	1,400	55.1	5.5	12.2	86	8.1	1/4"	
B20-0	615 174 0350	9.5	28.6x39	1.12x39			2,200	Hex. 5/8	2.1	4.5	1,100	43.3	4.9	10.8	83	9.1	1/4"	
B20-00	615 174 0360	9.6	28.6x39	1.12x39			2,200	Hex. 5/8	2.1	4.5	1,710	67.3	3.7	18.2	84	10.5	1/4"	
B20-1	615 174 0370	9.7	28.6x39	1.12x39			2,200	Hex. 5/8	2.1	4.5	1,730	68.1	6.1	13.5	84	10.3	1/4"	
B20L	615 174 0380	9.1	28.6x39	1.12x39			2,200	Hex. 5/8	2.1	4.5	1,410	55.5	3.4	17.5	84	20.0	1/4"	
B20L-1	615 174 0390	9.1	28.6x39	1.12x39			2,200	Hex. 5/8	2.1	4.5	1,710	67.3	3.8	18.4	84	20.0	1/4"	

Очистители



B14A



B23

МОДЕЛЬ	Артикул	ДИАМЕТР ЦИЛИНДРА И ХОД		УДАРОВ В МИН.	ХВОСТОВИК	РАСХ.ВОЗД.		ОБЩАЯ ДЛИНА		МАССА НЕТТО		УРОВЕНЬ ШУМА	АКУСТ. МОЩН.	ВИБРАЦИЯ	ШТУЦЕР ПОДВОДА ВОЗДУХА
		мм	дюйм			уд/мин.	дюйм	л/сек	кфм	мм	дюйм				
B14A	615 174 0220	27x26.5	1.06x1.04	2,800	Conical	4.2	9	462	18.2	2.5	5.5	88	198	15.5	3/8"
B23	615 174 0420	27x26.5	1.06x1.04	2,800	Conical	7.5	16	456	17.8	3.7	8.1	92	103	17.6	3/8"

Зачистные молотки



CP716

МОДЕЛЬ	Артикул	ДИАМЕТР ЦИЛИНДРА И ХОД		УДАРОВ В МИН.	ХВОСТОВИК	РАСХ.ВОЗД.		ОБЩАЯ ДЛИНА		МАССА НЕТТО		УРОВЕНЬ ШУМА	АКУСТ. МОЩН.	ВИБРАЦИЯ	ШТУЦЕР ПОДВОДА ВОЗДУХА
		мм	дюйм			уд/мин.	дюйм	л/сек	кфм	мм	дюйм				
CP716	T025348	19 x 58	3/4 x 2.28	3,500	0.401	1,7	3.5	188	7.4	2.8	6.2	103	114	17	1/4"

Ударный инструмент - Аксессуары



ПРУЖИНА МОЛОТКА ДЛЯ СР716

ОПИСАНИЕ	АРТИКУЛ
Стопорная пружина	A046096
Стопорная пружина	A046094
Фиксатор - Быстросъемный	894 015 8924

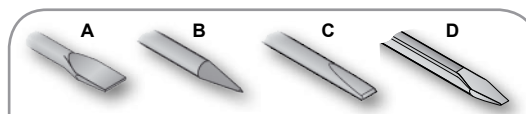
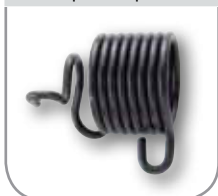

ДОЛОТО ДЛЯ СР9356

ИНДЕКС	ОПИСАНИЕ	АРТИКУЛ
A	Загнутое долото 1.37" (35мм) кол-во 1	205 049 9653
B	Коническое долото, кол-во 1	205 051 2793
C	Плоское долото 0.79" (20мм) кол-во 1	205 051 2803
D	Плоское долото, 15.9мм (5/8") лезвие, длина 102мм (4")	WP123997
D	Плоское долото 15.9мм (5/8") лезвие, длина 191мм (7 1/2")	WP123996
D	Плоское долото 35мм (1 3/8") лезвие, длина 165мм (6 1/2")	WP123998
	Угловое долото, 35мм (1 3/8") лезвие, длина 165мм (6 1/2")	WP123999

0.401" (10.2мм) – Зубила с КРУГЛЫМ ХВОСТОВИКОМ ДЛЯ СР716

ИНДЕКС	ДЛИНА		ШИРИНА	ОПИСАНИЕ	АРТИКУЛ
	мм	дюйм			
1	165	6.5	16.0	Резак заклепок	A046050
2	165	6.5	32.4	Угловое скальвующ. долото	A046063
3	178	7.0		Долотчатый бур с остроконечными алмазными коронками	A046064
4	178	7.0	20.9	Резак с двумя лезвиями (трубный)	A046071
5	178	7.0	19.1	Слесарное зубило	A046073
5	457	18.0	19.1	Слесарное зубило	A046080
6	178	7.0		Пробойник	A046074
7	178	7.0	25.9	Резак для окалины	A046075
8	178	7.0		Конический пробойник	A046078



ДОЛОТО С ШЕСТИГРАННЫМ ХВОСТОВИКОМ 5/8" ДЛЯ СЕРИИ В20

ИНДЕКС	ДЛИНА		ШИРИНА	ОПИСАНИЕ	АРТИКУЛ
	мм	дюйм			
9	180	7.0	100	Долото	615 804 4410
10	180	7.0	150	Долото	615 804 4420
11	-	-	150	Искроустойчивое долото	615 002 9000
12	-	-	100	Скребок	615 002 9010
13	-	-	100	Скребок	615 002 9020
14	180	7.0	138	Гребенчатое долото	615 002 9030
15	-	-	100	Запасное лезвие (кол-во 5)	615 250 5270
16	-	-	200	Запасное лезвие (кол-во 5)	615 250 5280
17	-	-	138	Запасной гребень	615 250 5390

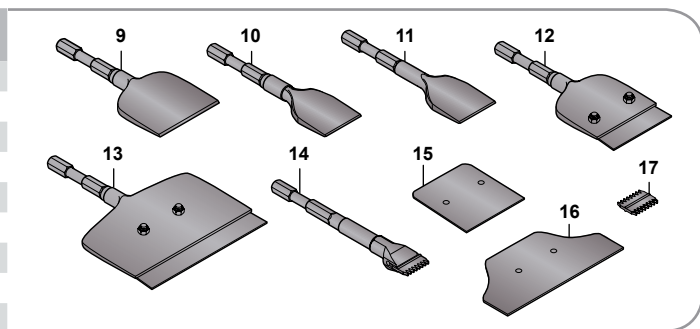

НАБОРЫ ИГЛ

ИНДЕКС	МОДЕЛЬ	ОПИСАНИЕ	АРТИКУЛ
F	CP0951/0952	Набор стальных гладких игл, \varnothing 1/8" (3мм) длина 7" (178мм) кол-во 19	P100146
F	CP0951/0952	Набор гладких игл из нержавеющей стали, \varnothing 1/8" длина 7" (178мм) кол-во 19	P106454
E	B20 серия	Набор игл с заостренным наконечником, \varnothing 1/8" (3мм) длина 7" (178мм), кол-во 100	615 399 8210
E	B20 серия	Набор игл с заостренным наконечником, \varnothing 4мм (5/32") кол-во 100	615 399 8220
F	B20 серия	Набор игл с плоским наконечником, \varnothing 4мм (5/32") кол-во 100	615 399 8160
F	B20 серия	Набор игл с плоским наконечником, \varnothing 1/8" (3мм) длина 7" (178мм) кол-во 100	615 399 8170
F	B20 серия	Набор игл с плоским наконечником, \varnothing 4мм (5/32") кол-во 100	615 399 8180
G	B20 серия	Набор игл с наконечником в виде долота, \varnothing 1/8" (3мм) 7" (178мм) кол-во 100	615 399 8190

